



MalTec Grill Elektryczny Opiekacz XXL SM4500W

Instrukcja Obsługi

Dla Twojego bezpieczeństwa i dalszego korzystania z tego produktu

Zawsze uważnie czytaj instrukcję obsługi przed użyciem

UWAGI BEZPIECZEŃSTWA

PRZECZYTAJ WSZYSTKIE INSTRUKCJE

- Upewnij się, że napięcie w gniazdku jest takie samo jak napięcie wskazane na etykiecie znamionowej urządzenia. Używaj tylko do użytku domowego.
- Nie dotykaj gorących powierzchni. Użyj uchwytu lub gałek.
- Aby zabezpieczyć się przed ryzykiem porażenia prądem, nie zanurzaj przewodu, wtyczki ani urządzenia do gotowania w wodzie lub innej cieczy.
- Ścisły nadzór jest konieczny, gdy jakiegokolwiek urządzenie jest używane przez dzieci lub w ich pobliżu.
- Odłącz z gniazdka, gdy nie jest używany i przed czyszczeniem. Pozostawić do ostygnięcia przed założeniem lub zdjęciem części oraz przed czyszczeniem urządzenia.
- Nie używaj urządzenia, które jest uszkodzone, działa nieprawidłowo lub zostało w jakikolwiek sposób uszkodzone. Aby uniknąć ryzyka porażenia prądem, nigdy nie próbuj samodzielnie naprawiać opiekacza. Zanieś go do autoryzowanego serwisu w celu sprawdzenia i naprawy. Nieprawidłowy ponowny montaż może stwarzać ryzyko porażenia prądem podczas korzystania z opiekacza do grilla.
- Korzystanie z akcesoriów niezalecanych przez producenta może spowodować pożar, porażenie prądem lub ryzyko obrażeń osób.
- Nie używaj na zewnątrz ani do celów komercyjnych.
- Nie pozwól, aby przewód zasilający zwisał z krawędzi stołu lub blatu ani nie dotykał gorących powierzchni.
- Nie umieszczaj na lub w pobliżu gorącego gazu lub palnika elektrycznego lub rozgrzanego piekarnika.
- Odłącz urządzenie po zakończeniu użytkowania.
- Nie używaj urządzenia niezgodnie z przeznaczeniem.
- Należy zachować szczególną ostrożność podczas przenoszenia urządzenia zawierającego gorący olej lub inne gorące płyny.

OSTRZEŻENIE: ABY ZMNIEJSZYĆ RYZYKO POŻARU LUB PORAŻENIA PRĄDEM, NAPRAW POWINIEN WYKONYWAĆ TYLKO UPOWAŻNIONY PERSONEL.

ZACHOWAJ TE INSTRUKCJE

WYŁĄCZNIE DO UŻYTKU DOMOWEGO

WTYCZKA Z UZIEMIENIEM

Aby zmniejszyć ryzyko porażenia prądem, urządzenie posiada wtyczkę z uziemieniem. Jeśli wtyczka nie pasuje całkowicie do gniazdka elektrycznego, skontaktuj się z wykwalifikowanym elektrykiem. Nie modyfikuj wtyczki w żaden sposób ani nie używaj adaptera.

IDENTYFIKACJA CZĘŚCI

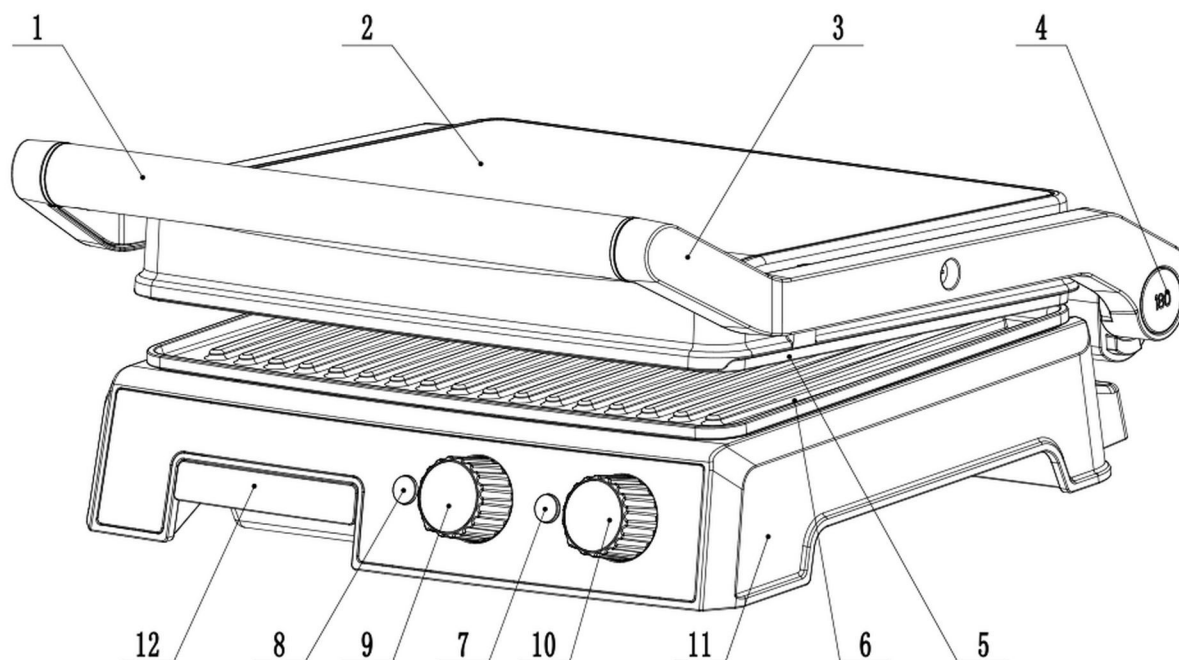

1. Uchwyt
2. Górna obudowa
3. Prawa dźwignia podnoszenia
4. Dźwignia otwierania 180°
5. Górna płyta zapobiegająca przywieraniu
6. Dolna płyta zapobiegająca przywieraniu
7. Światło gotowości do użycia
8. Światło zasilania
9. Pokrętko termostatu
10. Pokrętko timera
11. Obudowa dolna

OPIS PANELU OPERACYJNEGO

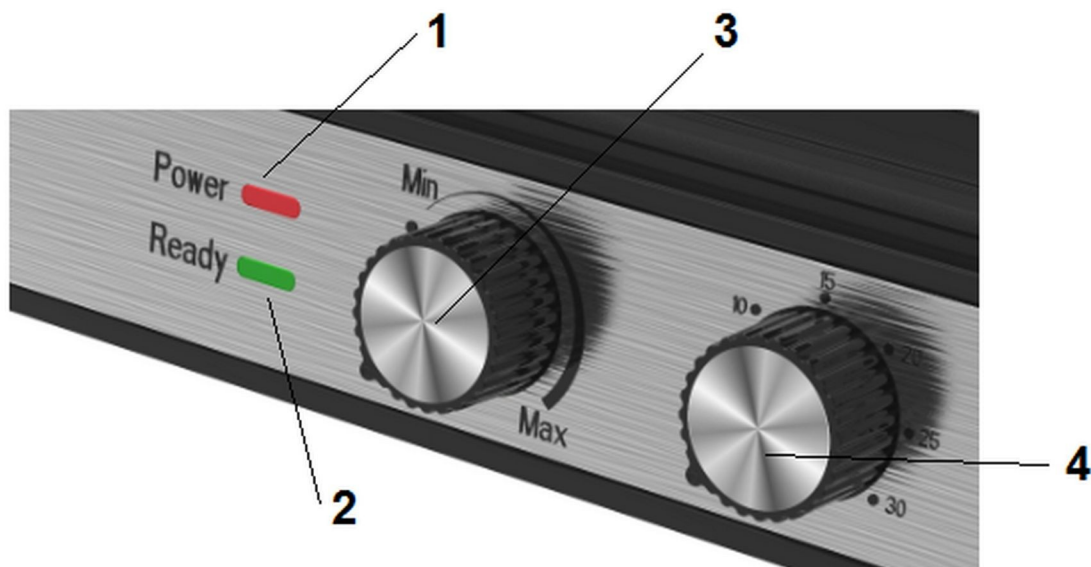

1. Światło zasilania
2. Światło gotowości do użycia
3. Pokrętko termostatu
4. Pokrętko timera

PRZED PIERWSZYM UŻYCIEM

- Przeczytaj uważnie wszystkie instrukcje i zachowaj je na przyszłość.
- Usuń całe opakowanie
- Wyczyść płyty grzejne, wycierając gąbką lub ściereczką zwilżoną ciepłą wodą. **NIE ZANURZAJ URZĄDZENIA I NIE NALEWAJ WODY BEZPOŚREDNIO NA POWIERZCHNIĘ GOTOWANIA.**
- Osusz szmatką lub ręcznikiem papierowym.
- Aby uzyskać najlepsze rezultaty, lekko pokrój płyty kuchenne niewielką ilością oleju kuchennego lub sprayu do gotowania.

Uwaga: Kiedy grill Toster jest podgrzewany po raz pierwszy, może wydzielać lekki dym lub zapach. Jest to normalne w przypadku wielu urządzeń grzewczych. Nie wpływa to na bezpieczeństwo urządzenia.

JAK UŻYWAĆ

Przed pierwszym użyciem urządzenia zdejmij wszelkie materiały promocyjne i opakowania oraz sprawdź, czy płyty do gotowania są czyste i wolne od kurzu. W razie potrzeby przetrzyj wilgotną szmatką. Aby uzyskać najlepsze rezultaty, wlej łyżeczkę oleju roślinnego na nieprzywierające talerze. Rozprowadź chłonnym ręcznikiem kuchennym i zetrzyj nadmiar oleju.

PRZYGOTOWANIE GRILLA TOSTERA

Zamknij toster i podłącz go do gniazdka ściennego, zobaczysz, że czerwona kontrolka zasilania i zielona kontrolka gotowości są wyłączone, wyreguluj pokrętko timera, zarówno czerwona kontrolka zasilania, jak i zielona kontrolka gotowości będą włączone. Ustaw pokrętko temperatury na żądane ustawienie: „MIN” dla żywności o jasnych kolorach i „MAX” dla ciemniejszej żywności. Najpierw wypróbuj ustawienie pośrodku. Czerwona kontrolka zasilania zaświeci się i zielona kontrolka gotowości zgaśnie, co oznacza, że produkt zacznie się nagrzewać. Nagrzewanie wstępne zajmuje około 3 ~ 5 minut, aby osiągnąć temperaturę pieczenia, czerwona kontrolka zasilania i zielona kontrolka gotowości zaświecą się, wskazując, że grill Toster jest gotowy do użycia.

GOTOWANIE

Do użycia jako grill kontaktowy

- Ustaw Kontrolę Temperatury Grilla Tostera na żądane ustawienie. Najpierw wypróbuj ustawienie średnie.
- Możesz później ustawić go niżej lub wyżej, zgodnie z własnymi preferencjami.
- Przygotuj hamburgery, kawałki mięsa bez kości i cienkie kawałki mięsa lub innych potraw zgodnie z zaleceniami i umieść je na dolnej płycie grzejnej.
- Zamknij górną płytę grzejną z ruchomym zawiasem, który jest zaprojektowany tak, aby równomiernie dociskać potrawę. Górna płyta musi być całkowicie opuszczona, aby uzyskać oznaczenia grilla na wybranych produktach spożywczych.
- Gdy potrawy są ugotowane, otwórz pokrywę za pomocą uchwytu. Usuń jedzenie za pomocą plastikowej szpatułki. Nigdy nie używaj metalowych szczypiec ani noża, ponieważ mogą one uszkodzić nieprzywierającą powłokę płyt grzewczych.
- Używaj opiekacza do grilla jako grilla kontaktowego do gotowania burgerów, kawałków mięsa bez kości oraz cienkich kawałków mięsa i warzyw.
- Grilla-tostera używaj jako grilla kontaktowego, gdy chcesz coś ugotować w krótkim czasie lub gdy szukasz zdrowego sposobu grillowania. Po ugotowaniu na grillu kontaktowym jedzenie gotuje się szybko, ponieważ grillujesz obie strony jedzenia jednocześnie. Żeberka na płytach grillowych w połączeniu z dziobkiem na tłuszcz w rogu płyty pozwalają tłuszczowi ściekać z mięsa i spływać z płyt.

Do użycia jako toster

- Ustaw Kontrolę Temperatury Grilla Tostera na żądane ustawienie. Najpierw wypróbuj ustawienie średnie.
- Możesz później ustawić go niżej lub wyżej, zgodnie z własnymi preferencjami.
- Przygotuj kanapki zgodnie z zaleceniami i umieść je na dolnej płycie do gotowania. Kanapki należy zawsze umieszczać w tylnej części dolnej płyty do gotowania.
- Zamknij górną płytę grzejną z ruchomym zawiasem, który jest zaprojektowany tak, aby równomiernie dociskać kanapkę. Górna płyta musi być całkowicie opuszczona, aby przygotować kanapki.
- Gotuj przez około 3 do 6 minut lub do złotego koloru, dostosowując czas do własnego gustu.
- Gdy kanapka jest upieczona, otwórz pokrywkę za pomocą uchwytu. Usuń kanapkę za pomocą plastikowej szpatułki. Nigdy nie używaj metalowych szczypiec ani noża, ponieważ mogą one uszkodzić nieprzywierającą powłokę płyt grzewczych.
- Użyj opiekacza do grilla jako grilla prasowego do grillowania kanapek, pieczywa i quesadillas.

- Grill Toster został zaprojektowany z unikalnym uchwytem i zawiasem, który umożliwia dostosowanie pokrywy do grubości potrawy. Możesz z łatwością grillować wszystko, od cienko pokrojonego ziemniaka po gruby stek z polędwicy wołowej, z równymi rezultatami.
- Podczas pieczenia więcej niż jednego artykułu spożywczego na grillu kontaktowym ważne jest, aby grubość artykułów spożywczych była taka sama, aby pokrywa zamykała się równomiernie na potrawie.

Do użycia jako otwarty grill

- Umieść opiekacz do grilla na czystej, płaskiej powierzchni, na której zamierzasz gotować.
- Grill Toster można ustawić płasko.
- Górna płyta/pokrywa jest wypoziomowana z dolną płytą/podstawą. Górna i dolna płyta zbiegają się, tworząc jedną dużą powierzchnię do gotowania. Grill Toster w tej pozycji, znajdź dźwignię zwalniającą zawias na prawym ramieniu.
- Wciśnij przycisk zwalniający trzymając lewą rękę na uchwycie, prawą ręką przesunij dźwignię do siebie. Popchnij uchwyt z powrotem, aż pokrywa będzie przylegać płasko do blatu. Jednostka pozostanie w tej pozycji, dopóki nie podniesiesz uchwytu i pokrywy, aby przywrócić ją do pozycji zamkniętej.
- Używaj opiekacza grillowego jako otwartego grilla do gotowania hamburgerów, steków, drobiu (nie zalecamy gotowania kurczaka z kością, ponieważ nie gotuje się on równomiernie na otwartym grillu), ryb i warzyw.
- Gotowanie na otwartym grillu to najbardziej wszechstronna metoda korzystania z opiekacza do grilla. W pozycji otwartej masz podwojoną powierzchnię na grill.



- Masz możliwość gotowania różnych rodzajów żywności na oddzielnych elementach bez łączenia ich smaków lub gotowania dużych ilości tego samego rodzaju żywności. Otwarta pozycja umożliwia również przechowywanie różnych kawałków mięsa o różnej grubości, co pozwala na upieczenie każdego kawałka według własnych upodobań.

CZYSZCZENIE I PIELEGNACJA

- Zawsze odłączaj opiekacz grilla od zasilania i pozwól mu ostygnąć przed czyszczeniem. Urządzenie jest łatwiejsze do czyszczenia, gdy jest lekko ciepłe. Nie ma potrzeby demontowania grilla tostera do czyszczenia. Nigdy nie zanurzaj opiekacza w wodzie ani nie umieszczaj go w zmywarce.
- Płyty do gotowania można myć w wodzie lub zmywarce.
- Wytrzyj płyty grzejne miękką szmatką, aby usunąć resztki jedzenia. W przypadku pieczenia na resztkach jedzenia wyciśnij trochę ciepłej wody z detergentem na resztki jedzenia, a następnie wyczyść nieścierną plastikową szmatką do szorowania lub umieść wilgotny papier kuchenny na grillu, aby zwilżyć resztki jedzenia.

- Nie używaj żadnych materiałów ściernych, które mogą zarysować lub uszkodzić powłokę zapobiegającą przywieraniu.
- Nie używaj metalowych przyborów do usuwania żywności, mogą one uszkodzić nieprzywierającą powierzchnię.
- Zewnętrzną część tostera należy wycierać wyłącznie wilgotną ściereczką. Nie czyścić z zewnątrz żadnymi ścierniwami ani wełną stalową, ponieważ może to uszkodzić wykończenie. Nie zanurzaj w wodzie ani żadnym innym płynie.
- Nie wkładać do zmywarki.
- Wyjmij i opróżnij tackę ociekową po każdym użyciu i umyj tackę w ciepłej wodzie z mydłem. Unikaj używania gąbek do szorowania lub ostrych detergentów, ponieważ mogą one uszkodzić powierzchnię.
- Dokładnie spłucz i osusz czystą, miękką ściereczką i zamontuj ponownie.

PRZECHOWANIE

- Zawsze odłączaj opiekacz grilla przed przechowywaniem.
- Zawsze upewnij się, że opiekacz do grilla jest chłodny i suchy przed przechowywaniem.

Deklaracja CE

Malis B. Machoński sp. k. Deklaruje że urządzenie Maltec MalTec Grill Elektryczny Opiekacz XXL SM4500W spełnia wszelkie wymagania dotyczące dyrektywy LVD 2014/35/EU, EC 2014/30/EU oraz spełnia następujące standardy:

EN 60335-2-9:2003+A1:04+A2:06+A12:07+A13:10+AC:11+AC:12+EK1-AG2:2018-05
 EN 60335-1:2012+AC:2014+A11:2014+A13:2017+A1:2019+A2:2019+A14:2019
 EN 62233:2008

EN 55014-1:2017+A11:2020
 EN 55014-2:2015
 EN IEC 61000-3-2:2019
 EN 61000-3-3:2013+A1:2019

Importer:

Malis B. Machoński sp. k.
 ul. Zbożowa 2E, Wysogotowo
 62-081 Przeźmierowo
www.maltec.pl

Bartosz Machoński



Electric Grill Toaster XXL SM4500W

Instruction Manual

For you safety and continued enjoyment of this product

Always read the instruction book carefully before using

IMPORTANT SAFEGUARDS

READ ALL INSTRUCTIONS

- Make sure the voltage in your outlet is the same as the voltage indicated on the appliance's rating label. Use only for household.
- Do not touch hot surfaces. Use handle or knobs.
- To protect against risk of electric shock, do not immerse the cord, plug or cooking unit in water or any other liquid.
- Close supervision is necessary when any appliance is used by or near children.
- Unplug from outlet when not in use and before cleaning. Allow to cool before putting on or taking off parts, and before cleaning appliance.
- Do not operate any appliance with a damaged has malfunctioned or has been damaged in any manner. In order to avoid the risk of an electric shock, never try to repair the Grill Toaster yourself. Take it to an authorized service station for examination and repair. An incorrect reassembly could present a risk of electric shock when the Grill Toaster is used.
- The use of accessory attachments not recommended by the manufacturer may result in fire, electrical shock, or risk of injury to persons.
- Do not use outdoors or for commercial purposes.
- Do not let power cord hang over the edge of the table or counter, or touch hot surfaces.
- Do not place on or near a hot gas or electric burner or heated oven.
- Unplug the unit when finished using.
- Do not use appliance for other than intended use.
- Extreme caution must be exercised when moving an appliance containing hot oil or other hot liquids.

WARNING: TO REDUCE THE RISK OF FIRE OR ELECTRIC SHOCK, ONLY AUTHORIZED PERSONNEL SHOULD DO REPAIRS.

**SAVE THESE INSTRUCTIONS
FOR HOUSEHOLD USE ONLY
GROUNDED PLUG**

To reduce the risk of electric shock this appliance has a grounded plug . If the plug does not fit fully into the electrical outlet contact a qualified electrician. Do not modify the plug in any way or use an adapter.

PARTS IDENTIFICATION

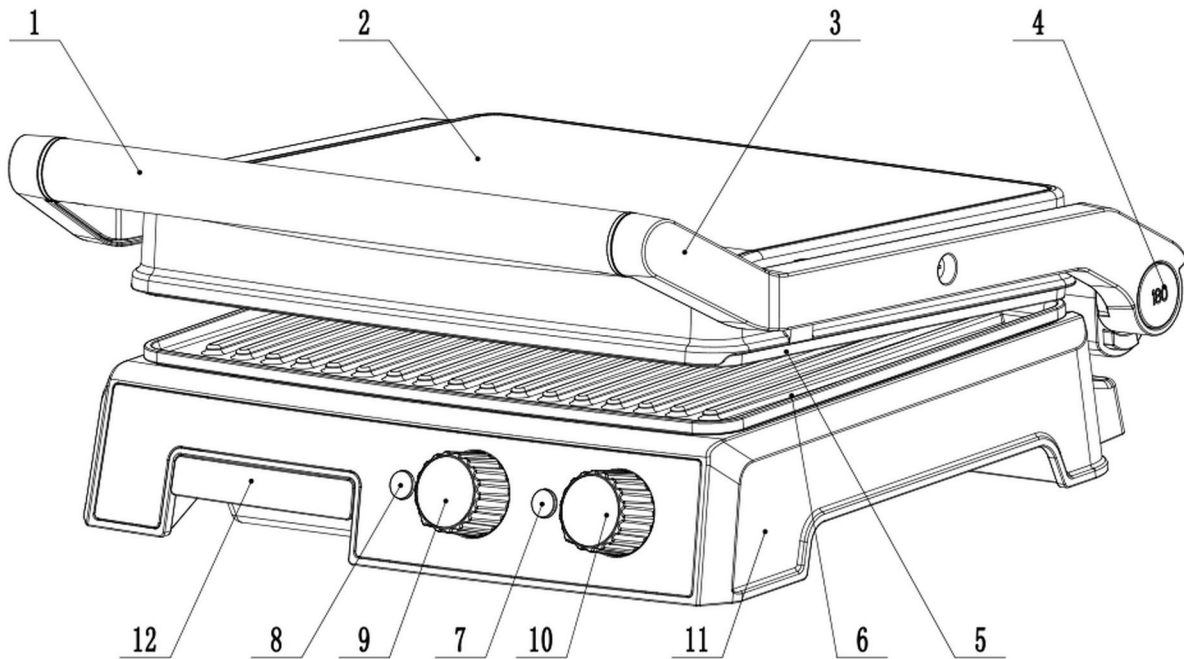

1. Handle
2. Upper Housing
3. Right Lifting Lever
4. 180° Angle Pull Rod
5. Upper Grill Non-stick Plate
6. BOTTOM Grill Non-stick Plate
7. Ready Light
8. Power Light
9. Thermostat Knob
10. Timer Knob
11. Bottom Housing
12. Power Switch

DESCRIPTION OPERATION PANEL

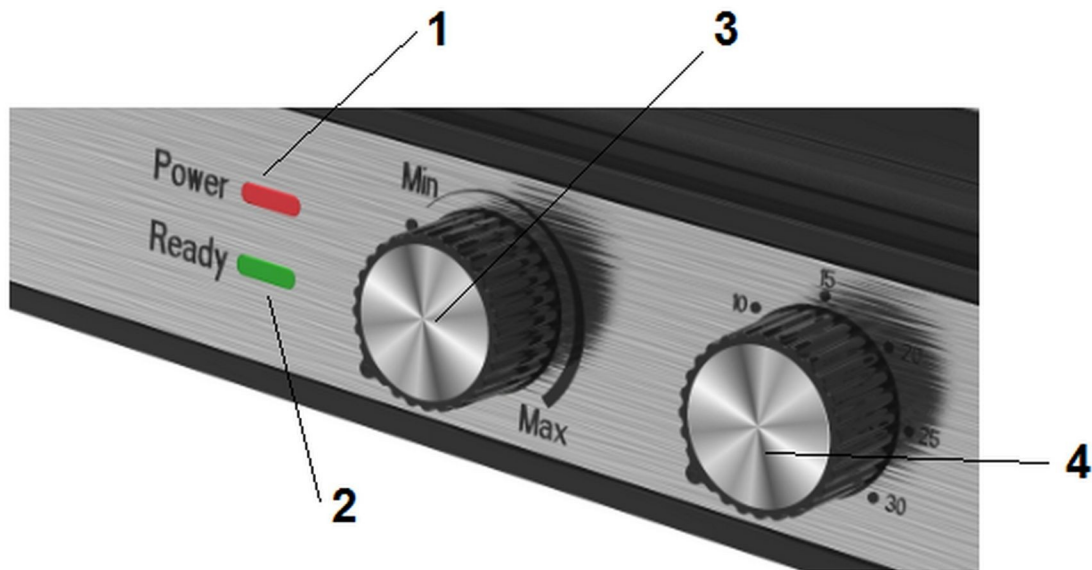

1. Power Light
2. Ready Light
3. Thermostat Knob
4. Timer Knob

BEFORE FIRST USE

- Read all instructions carefully and keep them for future reference.
- Remove all packaging
- Clean the Cooking Plates by wiping a sponge or cloth dampened in warm water. **DO NOT IMMERSE THE UNIT AND DO NOT RUN WATER DIRECTLY ON THE COOKING SURFACES.**
- Dry with a cloth or paper towel.
- For best results, lightly coat the cooking plates with a little cooking oil or cooking spray.

Notice: When your Grill Toaster is heated for the first time, it may emit slight smoke or odor. This is normal with many heating appliances. This does not affect the safety of your appliance.

HOW TO USE

Before using the appliance for the first time, peel off any promotional materials and packaging materials, and check that the cooking plates are clean and free of dust. If necessary, wipe over with a damp cloth. For best results, pour a teaspoon of vegetable oil on to the non-stick plates. Spread over with an absorbent kitchen towel and wipe off any excess oil.

PREPARING YOUR Grill TOASTER

Close the Grill Toaster and plug it into the wall outlet, you will find the red power light and green ready light are both off, adjust the timer knob, both red power light and green ready light will be on. Adjust the temperature knob to your desired setting: "MIN" for light colored food and "MAX" for darker food. At first, try a setting in the middle. You will find the red power light on and green ready light off which indicates the product start heating, the preheating takes approximately 3~5 minutes to reach baking temperature, the red power light and green ready light will be both on, indicating the Grill Toaster is ready for use.

COOKING

To Use as a Contact Grill

- Set the Grill Toaster Temperature Control to your desired setting. At first, try a setting in the max.
- You may later adjust it lower or higher according to your preference.
- Prepare the burgers, boneless pieces of meat and thin cuts of meat or other foods as directed and place it onto the bottom cooking plate.
- Close the top cooking plate which has a floating hinge that is designed to evenly press down on the food. The top plate must be fully lowered to achieve Grill marks on the selected foods.
- When the foods is cooked use the handle to open the lid. Remove the food with the help of a plastic spatula. Never use metal tongs or a knife as these can cause damage to the non-stick coating of the cook plates.
- Use the Grill Toaster as a contact grill to cook burgers, boneless pieces of meat and thin cuts of meat and vegetables.
- Use the Grill-Toaster as a contact grill, when you want to cook something in a short amount of time or when you are looking for a healthy method of grilling. When cooked on the contact grill, food will cook quickly because you are grilling both sides of the food at the same time. The ribs on the grill plates combined with the grease spout at the corner of the plate allow the grease to drip from the meat and drain off the plates.

To Use as Press grill

- Set the Grill Toaster Temperature Control to your desired setting. At first, try a setting in the "MAX".
- You may later adjust it lower or higher according to your preference.
- Prepare the sandwiches as directed and place it onto the bottom cooking plate. Always place sandwiches towards the rear of the bottom cooking plate.
- Close the top cooking plate which has a floating hinge that is designed to evenly press down on the sandwich. The top plate must be fully lowered to cook sandwiches.
- Cook for about 3 to 6 minutes or until golden brown, adjusting the time to suit your own individual taste.
- When the sandwich is cooked use the handle to open the lid. Remove the sandwich with the help of a plastic spatula. Never use metal tongs or a knife as these can cause damage to the non-stick coating of the cook plates.
- Use the Grill Toaster as a Press grill to grill sandwiches, breads and quesadillas.
- The Grill Toaster was designed with a unique handle and hinge that allows the cover to adjust to the thickness of the food. You can easily grill anything from a thinly-sliced potato to a thick sirloin steak with even results.

- When cooking more than one food item in the contact grill, it is important that the thickness of food items is consistent so the cover will close evenly on the food.

To Use as Open grill

- Place Grill Toaster on a clean flat surface where you intend to cook.
- The Grill Toaster can be positioned in flat position.
- Upper plate/cover is level with lower plate/base. The upper and lower plates line up to create one large cooking surface. The Grill Toaster to this position, locate the hinge release lever on the right arm.
- Angle button With you left hand on the handle, use your right hand to slide the lever toward you. Push the handle back until the cover rests flat on the counter. The unit will stay in this position until you lift the handle and cover to return it to the closed position.
- Use the Grill Toaster as an open grill to cook burgers, steak, poultry (we do not recommend cooking bone-in chicken, since it does not cook evenly on an open grill), fish and vegetables.
- Cooking on the open grill is the most versatile method of using the Grill Toaster. In the open position, you have double the surface area for grill.

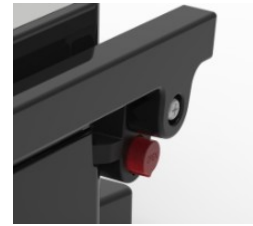

- You have the option of cooking different types of foods on separates without combining their flavors, or cooking large amounts of the same type of food. The open position also accommodates different cuts of meat with varying thicknesses, allowing you to cook each piece to you liking.

CLEANING AND CARE

- Always unplug the Grill Toaster and allow it to cool before cleaning. The unit is easier to clean when slightly warm. There is no need to disassemble Grill Toaster for cleaning. Never immerse the Grill Toaster in water or place in dishwasher.
- The cooking plates can be cleaned in water or dishwasher.
- Wipe cooking plates with a soft to remove food residue. For baked on food residue squeeze some warm water mixed with detergent over the food residue then clean with a non abrasive plastic scouring pad or place wet kitchen paper over the grill to moisten the food residue.
- Do not use anything abrasive that can scratch or damage the non-stick coating.
- Do not use metal utensils to remove your foods, they can damage the non-stick surface.
- Wipe the outside of the grill toaster with a damp cloth only. Do not clean the outside with any abrasive scouring pad or steel wool, as this will damage the finish. Do not immerse in water or any other liquid.
- Do not place in the dishwasher.
- Remove and empty the drip tray after each use and wash the tray in warm, soapy water. Avoid the use of scouring pads or harsh detergents as they may damage the surface.

- Rinse and dry thoroughly with a clean, soft cloth and replace.

STORAGE

- Always unplug the Grill Toaster before storage.
- Always make sure the Grill Toaster is cool and dry before storing.

CE declaration

Malis B. Machoński sp. K. Declares that the Maltec MalTec Grill Electric Toaster XXL SM4500W meets all the requirements of the LVD 2014/35 / EU, EC 2014/30 / EU directive and meets the following standards:

EN 60335-2-9:2003+A1:04+A2:06+A12:07+A13:10+AC:11+AC:12+EK1-AG2:2018-05
EN 60335-1:2012+AC:2014+A11:2014+A13:2017+A1:2019+A2:2019+A14:2019
EN 62233:2008

EN 55014-1:2017+A11:2020
EN 55014-2:2015
EN IEC 61000-3-2:2019
EN 61000-3-3:2013+A1:2019

Importer:

Malis B. Machoński sp. k.
ul. Zbożowa 2E, Wysogotowo
62-081 Przeźmierowo
www.maltec.pl



Bartosz Machoński



MalTec Elektrogrill-Toaster XXL SM4500W

Bedienungsanleitung

die Sicherheit und die weitere Verwendung dieses Produkts. Lesen Sie die Gebrauchsanweisung vor dem Gebrauch immer sorgfältig durch.

Sicherheitshinweise

ALLE ANLEITUNGEN LESEN

- Vergewissern Sie sich, dass die Spannung an der Steckdose mit der auf dem Typenschild des Geräts angegebenen Spannung übereinstimmt. Nur für den Hausgebrauch verwenden.
- Berühren Sie keine heißen Oberflächen. Verwenden Sie einen Griff oder Knöpfe.
- Um sich vor der Gefahr eines elektrischen Schlages zu schützen, sollten Sie das Kabel, den Stecker oder das Kochgerät nicht in Wasser oder eine andere Flüssigkeit tauchen.
- Wenn ein Gerät von Kindern oder in der Nähe von Kindern benutzt wird, ist eine strenge Überwachung erforderlich.
- Ziehen Sie den Stecker aus der Steckdose, wenn Sie das Gerät nicht benutzen und bevor Sie es reinigen. Lassen Sie das Gerät abkühlen, bevor Sie Teile anbringen oder entfernen und bevor Sie es reinigen.
- Verwenden Sie das Gerät nicht, wenn es beschädigt ist, nicht richtig funktioniert oder in irgendeiner Weise beschädigt wurde. Versuchen Sie niemals, den Toaster selbst zu reparieren, um die Gefahr eines Stromschlags zu vermeiden. Bringen Sie es zur Inspektion und Reparatur in eine autorisierte Servicestelle. Bei unsachgemäßem Zusammenbau besteht die Gefahr eines Stromschlags bei der Verwendung des Grilltoasters.
- Die Verwendung von Zubehör, das nicht vom Hersteller empfohlen wird, kann zu Bränden, elektrischen Schlägen oder Verletzungen von Personen führen.
- Nicht im Freien oder zu gewerblichen Zwecken verwenden.
- Lassen Sie das Netzkabel nicht über die Kante eines Tisches oder einer Arbeitsplatte hängen und berühren Sie keine heißen Oberflächen.
- Nicht auf oder in die Nähe eines heißen Gas- oder Elektrobrenners oder eines heißen Ofens stellen.
- Ziehen Sie nach dem Gebrauch den Netzstecker des Geräts.
- Verwenden Sie das Gerät nicht falsch.
- Besondere Vorsicht ist geboten, wenn das Gerät mit heißem Öl oder anderen heißen Flüssigkeiten in Berührung kommt.

WARNUNG: UM DIE GEFAHR EINES FEUERS ODER STROMSCHLAGS ZU VERRINGERN, SOLLTEN REPARATUREN NUR VON AUTORISIERTEM PERSONAL DURCHFÜHRT WERDEN.

**DIESE ANWEISUNGEN AUFBEWAHREN
NUR FÜR DEN HAUSGEBRAUCH
GEERDETER STECKER**

Um das Risiko eines Stromschlags zu verringern, ist das Gerät mit einem geerdeten Stecker ausgestattet. Wenn der Stecker nicht vollständig in eine Steckdose passt, wenden Sie sich an einen qualifizierten Elektriker. Verändern Sie den Stecker in keiner Weise und verwenden Sie keinen Adapter.

TEILEKENNZEICHNUNG

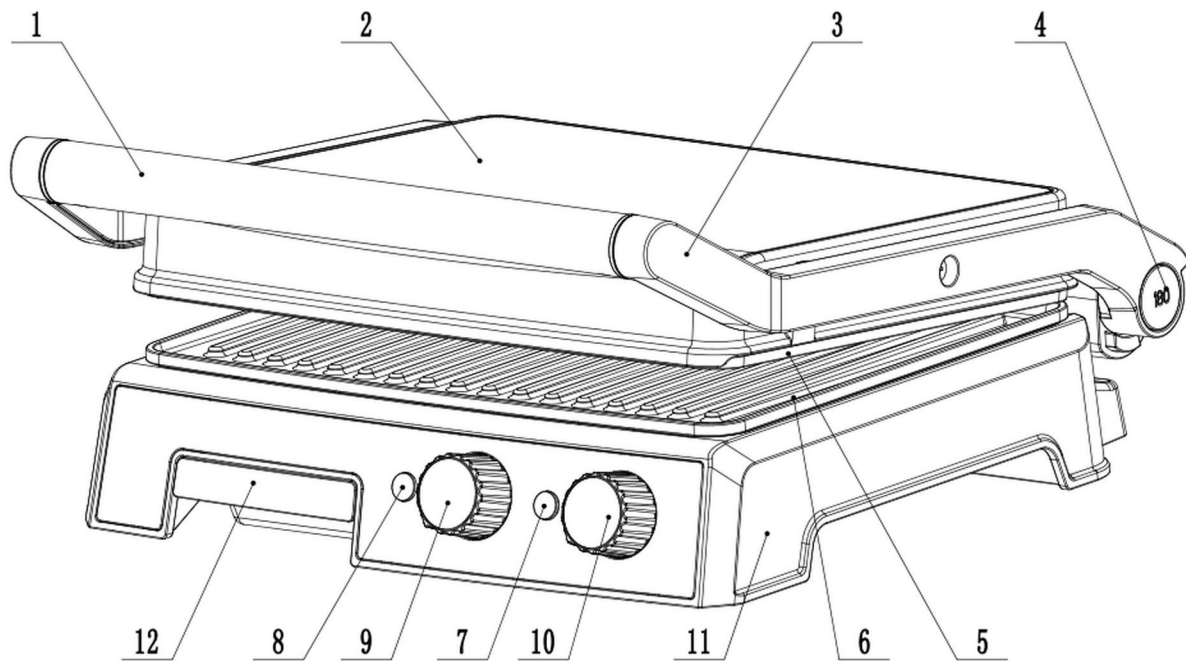

1. Griff
2. Oberes Gehäuse
3. Rechter Hubhebel
4. 180° Öffnungshebel
5. Antihaft-Oberplatte
6. Antihaft Unterplatte
7. Betriebsfertiges Licht
8. Strom Licht
9. Drehknopf Thermostat
10. Timer-Drehknopf
11. Unteres Gehäuse

BESCHREIBUNG DES BEDIENFELDES

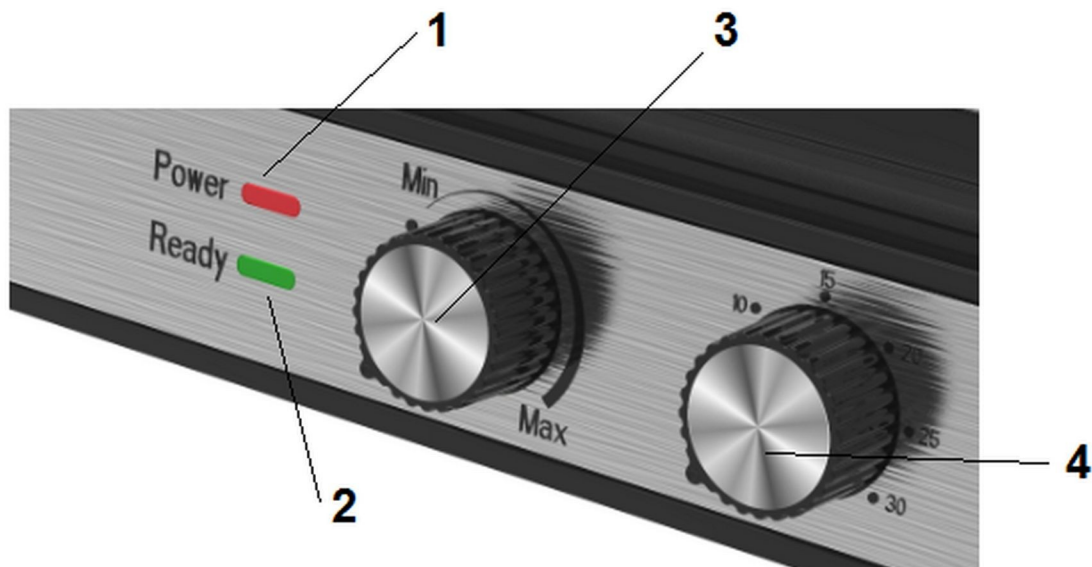

1. Macht Licht
2. Betriebsbereites Licht
3. Thermostat Drehknopf
4. Timer Drehknopf

VOR DER ERSTEN VERWENDUNG

- Lesen Sie alle Anleitungen sorgfältig durch und bewahren Sie sie zum späteren Nachschlagen auf.
- Alle Verpackungen entfernen
- Reinigen Sie die Kochplatten mit einem mit warmem Wasser angefeuchteten Schwamm oder Tuch.
TAUCHEN SIE DAS GERÄT NICHT EIN UND GIESSEN SIE KEIN WASSER DIREKT AUF DIE KOCHFLÄCHE.
- Mit einem Lappen oder Papiertuch abtrocknen.
- Die besten Ergebnisse erzielen Sie, wenn Sie die Kochfelder mit etwas Speiseöl oder Kochspray leicht einfetten.

Hinweis: Wenn der Toaster-Grill zum ersten Mal aufgeheizt wird, kann es zu einer leichten Rauch- oder Geruchsentwicklung kommen. Das ist bei vielen Heizgeräten normal. Sie beeinträchtigt nicht die Sicherheit des Geräts.

ANWENDUNGSWEISE

Bevor Sie das Gerät zum ersten Mal benutzen, entfernen Sie das Werbematerial und die Verpackung und überprüfen Sie, ob die Kochplatten sauber und staubfrei sind. Falls erforderlich, mit einem feuchten Tuch abwischen. Die besten Ergebnisse erzielen Sie, wenn Sie einen Teelöffel Pflanzenöl auf die antihaftbeschichteten Platten geben. Mit einem saugfähigen Küchentuch verteilen und überschüssiges Öl abwischen.

VORBEREITUNG DES TOASTER-GRILLS

Schließen Sie den Toaster und stecken Sie ihn in die Steckdose. Sie werden sehen, dass die rote Betriebslampe und die grüne Standby-Lampe aus sind, stellen Sie den Timer-Knopf ein, dann leuchten sowohl die rote Betriebslampe als auch die grüne Standby-Lampe. Stellen Sie den Temperaturregler auf die gewünschte Einstellung: "MIN" für helle Lebensmittel und "MAX" für dunklere Lebensmittel. Versuchen Sie zunächst die mittlere Einstellung. Die rote Betriebsanzeige leuchtet auf und die grüne Bereitschaftsanzeige erlischt, was bedeutet, dass das Gerät mit dem Vorheizen beginnt. Das Vorheizen dauert etwa 3 bis 5 Minuten, bis die Gartemperatur erreicht ist. Die rote Betriebsanzeige und die grüne Bereitschaftsanzeige leuchten auf und zeigen an, dass der Toaster-Grill einsatzbereit ist.

KOCHEN

Für die Verwendung als Kontaktgrill

- Stellen Sie den Temperaturregler des Toastergrills auf die gewünschte Einstellung. Versuchen Sie zunächst die mittlere Einstellung.
- Sie können den Wert später je nach Ihren Wünschen niedriger oder höher einstellen.
- Bereiten Sie Burger, knochenlose Stücke und dünne Fleischstücke oder andere Lebensmittel wie empfohlen zu und legen Sie sie auf das untere Kochfeld.
- Schließen Sie die obere Kochplatte mit einem beweglichen Scharnier, das die Speisen gleichmäßig andrücken soll. Die obere Platte muss ganz heruntergeklappt werden, damit die Grillspuren auf dem ausgewählten Lebensmittel erscheinen.
- Wenn das Essen gar ist, öffnen Sie den Deckel am Griff. Entfernen Sie die Lebensmittel mit einem Plastikspatel. Verwenden Sie niemals eine Metallzange oder ein Messer, da diese die Antihafbeschichtung der Kochfelder beschädigen können.
- Verwenden Sie den Grilltoaster als Kontaktgrill zum Garen von Burgern, knochenlosen Teilen und dünnen Fleisch- und Gemüsestücken.
- Verwenden Sie den Toastergrill als Kontaktgrill, wenn Sie in kurzer Zeit etwas zubereiten möchten oder wenn Sie eine gesunde Art des Grillens suchen. Beim Grillen auf dem Kontaktgrill gart das Grillgut schnell, da beide Seiten des Grillguts gleichzeitig gegrillt werden. Die Rippen auf den Grillplatten in Kombination mit der Fetttülle in der Ecke der Platte lassen das Fett vom Fleisch abtropfen und von den Platten ablaufen.

Für die Verwendung als Toaster

- Stellen Sie den Temperaturregler des Toastergrills auf die gewünschte Einstellung. Versuchen Sie zunächst die mittlere Einstellung.
- Sie können den Wert später je nach Ihren Wünschen niedriger oder höher einstellen.
- Bereiten Sie die Sandwiches nach Anleitung zu und legen Sie sie auf die untere Kochplatte. Legen Sie die Sandwiches immer auf die Rückseite der unteren Kochplatte.
- Schließen Sie die obere Heizplatte mit einem beweglichen Scharnier, das das Sandwich gleichmäßig andrücken soll. Zur Zubereitung der Sandwiches muss die obere Platte vollständig abgesenkt werden.
- Etwa 3 bis 6 Minuten kochen oder bis sie goldgelb sind, wobei Sie die Zeit nach Ihrem Geschmack anpassen können.

- Wenn das Sandwich fertig gebacken ist, öffnen Sie den Deckel am Griff. Das Sandwich mit einem Plastikspatel herausnehmen. Verwenden Sie niemals eine Metallzange oder ein Messer, da diese die Antihafbeschichtung der Kochfelder beschädigen können.
- Verwenden Sie den Grilltoaster als Pressgrill zum Grillen von Sandwiches, Broten und Quesadillas.
- Der Grill-Toaster ist mit einem einzigartigen Griff und Scharnier ausgestattet, mit dem Sie den Deckel an die Dicke Ihrer Speisen anpassen können. Von einer dünn geschnittenen Kartoffel bis zu einem dicken Rinderfiletsteak können Sie alles mit gleichmäßigem Ergebnis grillen.
- Wenn Sie mehr als ein Lebensmittel auf dem Kontaktgrill zubereiten, ist es wichtig, dass die Dicke der Lebensmittel gleich ist, damit sich der Deckel gleichmäßig über dem Lebensmittel schließt.

Für die Verwendung als offener Grill

- Stellen Sie den Grilltoaster auf eine saubere, ebene Fläche, auf der Sie kochen wollen.
- Der Toastergrill lässt sich flach stellen.
- Das obere Kochfeld/die obere Abdeckung liegt auf gleicher Höhe mit dem unteren Kochfeld/der unteren Abdeckung. Die obere und die untere Platte laufen zusammen und bilden eine große Kochfläche. Wenn Sie den Grilltoaster in diese Position bringen, finden Sie den Scharnierentriegelungshebel am rechten Arm.
- Drücken Sie den Entriegelungsknopf, während Sie die linke Hand am Griff halten, und schieben Sie den Hebel mit der rechten Hand zu sich. Drücken Sie den Griff zurück, bis der Deckel flach auf der Tischplatte aufliegt. Das Gerät bleibt in dieser Position, bis Sie den Griff und den Deckel anheben, um es wieder in die geschlossene Position zu bringen.
- Verwenden Sie den Grilltoaster als offenen Grill zum Garen von Burgern, Steaks, Geflügel (wir raten davon ab, Hähnchen mit Knochen zu grillen, da es auf einem offenen Grill nicht gleichmäßig gart), Fisch und Gemüse.
- Das Garen auf einem offenen Grill ist die vielseitigste Art, einen Grilltoaster zu verwenden. In der geöffneten Position haben Sie die doppelte Grillfläche zur Verfügung.

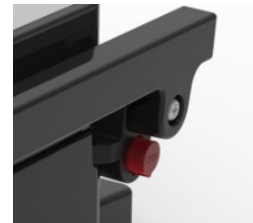

- Sie haben die Möglichkeit, verschiedene Arten von Lebensmitteln auf separaten Geräten zu garen, ohne deren Aromen zu kombinieren, oder große Mengen derselben Art von Lebensmitteln zu garen. In der offenen Position können Sie außerdem verschiedene Fleischstücke mit unterschiedlicher Dicke aufbewahren, so dass Sie jedes Stück nach Belieben braten können.

REINIGUNG UND WARTUNG

- Trennen Sie den Grilltoaster vor der Reinigung immer vom Stromnetz und lassen Sie ihn abkühlen. Das Gerät lässt sich leichter reinigen, wenn es noch leicht warm ist. Der Grilltoaster muss zur Reinigung nicht auseinandergenommen werden. Tauchen Sie den Toaster niemals in Wasser ein und stellen Sie ihn nicht in die Spülmaschine.
- Die Kochplatten können im Wasser oder in der Spülmaschine gereinigt werden.
- Wischen Sie die Kochfelder mit einem weichen Tuch ab, um Lebensmittelreste zu entfernen. Wenn Sie auf Essensresten kochen, drücken Sie etwas warmes Wasser und Spülmittel auf die Essensreste und reinigen Sie sie dann mit einem nicht scheuernden Scheuertuch aus Kunststoff oder legen Sie feuchtes Küchenpapier auf den Grill, um die Essensreste zu befeuchten.
- Verwenden Sie keine Scheuermittel, die die Antihafbeschichtung zerkratzen oder beschädigen könnten.
- Verwenden Sie zum Herausnehmen der Speisen keine Metallwerkzeuge, da diese die Antihafbeschichtung beschädigen können.
- Wischen Sie die Außenseite des Toasters nur mit einem feuchten Tuch ab. Reinigen Sie die Außenseite nicht mit Scheuermitteln oder Stahlwolle, da dies die Lackierung beschädigen kann. Nicht in Wasser oder eine andere Flüssigkeit tauchen.
- Nicht in den Geschirrspüler stellen.
- Entfernen und leeren Sie die Tropfschale nach jedem Gebrauch und waschen Sie sie in warmem Seifenwasser. Vermeiden Sie die Verwendung von Scheuerschwämmen oder scharfen Reinigungsmitteln, da diese die Oberfläche beschädigen können.
- Spülen und trocknen Sie sie gründlich mit einem sauberen, weichen Tuch ab und bauen Sie sie wieder ein.

LAGERUNG

- Ziehen Sie immer den Netzstecker des Grilltoasters, bevor Sie ihn aufbewahren.
- Achten Sie darauf, dass der Grilltoaster vor der Lagerung kühl und trocken ist.

CE-Kennzeichnung

Malis B. Machoński sp. k. Erklärt, dass der Maltec MalTec Elektrogrilltoaster XXL SM4500W allen Anforderungen der Niederspannungsrichtlinie 2014/35/EU und der EG-Richtlinie 2014/30/EU entspricht und die folgenden Normen erfüllt:

EN 60335-2-9:2003+A1:04+A2:06+A12:07+A13:10+AC:11+AC:12+EK1-AG2:2018-05

EN 60335-1:2012+AC:2014+A11:2014+A13:2017+A1:2019+A2:2019+A14:2019

EN 62233:2008

EN 55014-1:2017+A11:2020

EN 55014-2:2015

EN IEC 61000-3-2:2019

EN 61000-3-3:2013+A1:2019

Importeur:

Malis B. Machoński sp. k.
ul. Zbożowa 2E, Wysogotowo
62-081 Przeźmierowo
www.maltec.pl



Bartosz Machoński