

 maltec

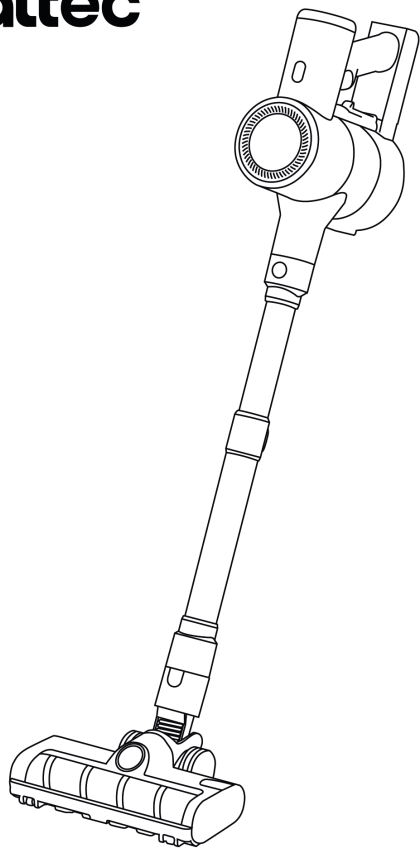

INSTRUKCJA OBSŁUGI

PL

ODKURZACZ PIONOWY
TURBOCYCLONE PRO3000

Przed użyciem urządzenia należy przeczytać niniejszą instrukcję! Należy przestrzegać wszystkich instrukcji bezpieczeństwa, aby uniknąć uszkodzeń spowodowanych niewłaściwym użytkowaniem!
Prosimy zachować instrukcję obsługi do wykorzystania w przyszłości.

CZĘŚCI PRODUKTU

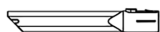
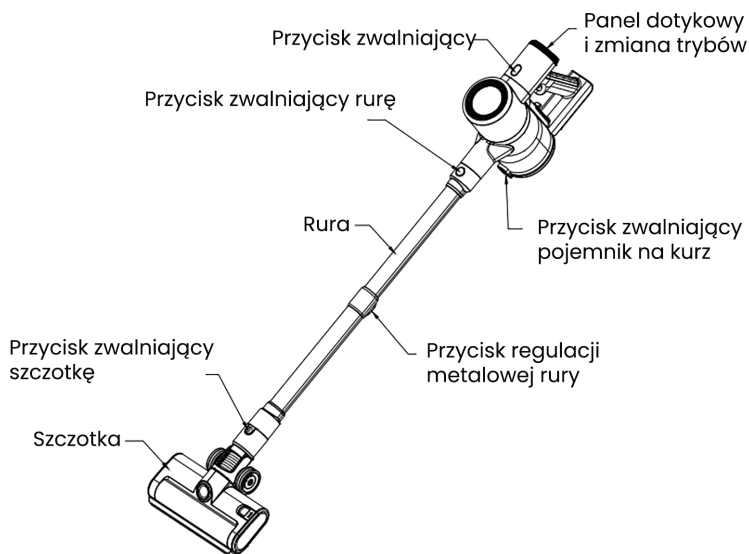

Długa końcówka ssąca

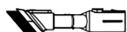

Krótka szczotka



Zasilacz

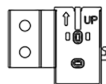

Uchwyt ścienny



Dodatkowy watek turboszczotki

INSTRUKCJE BEZPIECZEŃSTWA

Ostrzeżenia te dotyczą zarówno maszyny, jak i wszystkich narzędzi, akcesoriów, ładowarek i zasilaczy.

Pamiętaj, że urządzenie to jest przeznaczone wyłącznie do użytku domowego.

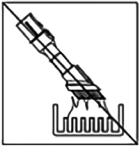

Nie stosować w pobliżu otwartego ognia

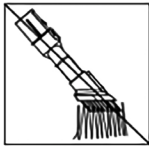

Nie przechowywać w pobliżu źródeł ciepła

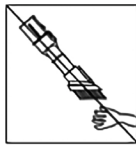

Nie zbliżaj ręk do szczotki, gdy urządzenie jest włączone

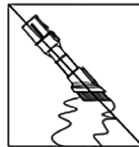

Nie zbierać wody ani innych płynów

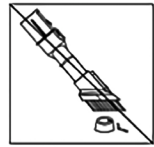

Nie podnosić płonących przedmiotów

OSTRZEŻENIE

- Urządzenie to nie jest przeznaczone do użytku przez osoby (w tym dzieci) o ograniczonej sprawności fizycznej, sensorycznej lub intelektualnej, a także osoby nieposiadające odpowiedniego doświadczenia i wiedzy, chyba że będą one nadzorowane lub otrzymają instrukcje dotyczące korzystania z urządzenia od osoby odpowiedzialnej za ich bezpieczeństwo.
- Nie używać jako zabawki. Należy zachować szczególną ostrożność podczas korzystania z urządzenia przez dzieci lub w ich pobliżu. Dzieci powinny być pod nadzorem, aby upewnić się, że nie bawią się urządzeniem.
- Używaj urządzenia wyłącznie zgodnie z opisem w niniejszej instrukcji. Nie wykonuj żadnych czynności konserwacyjnych poza opisanymi w niniejszej instrukcji.
- Nadaje się TYLKO do stosowania w suchych pomieszczeniach. Nie stosować na zewnątrz ani na mokrych powierzchniach.
- Nie dotykaj żadnej części wtyczki ani urządzenia mokrymi rękami.
- Nie używaj urządzenia z uszkodzonym przewodem lub wtyczką. Uszkodzony przewód musi zostać wymieniony przez serwisanta lub osobę o podobnych kwalifikacjach, aby uniknąć zagrożenia.
- Jeśli urządzenie nie działa prawidłowo, uległo silnemu uderzeniu, zostało upuszczone, uszkodzone, pozostawione na zewnątrz lub wpadło do wody, nie należy go używać i skontaktować się z pomocą techniczną.
- Nie rozmontowuj urządzenia, gdyż nieprawidłowy montaż może

- skutkować porażeniem prądem lub pożarem.
- Nie rozciągaj ani nie naciągaj kabla. Trzymaj kabel z dala od gorących powierzchni. Nie zamykaj drzwi na kablu ani nie przeciągaj go po ostrych krawędziach lub narożnikach. Nie układaj kabla w pobliżu miejsc o dużym natężeniu ruchu, gdzie nie będzie można na niego nadepnąć ani się o niego potknąć. Nie przejeżdżaj po kablu.
- Nie ciągnij za przewód. Podczas odłączania chwytaj za wtyczkę, a nie za przewód. Nie zaleca się używania przedłużacza.
- Nie stosować w celu wchłaniania wody.
- Nie używać do zbierania łatwopalnych lub wybuchowych cieczy, takich jak benzyna, ani w miejscach, w których mogą występować te ciecze lub ich opary.
- Nie należy zbierać płonących lub dymiących przedmiotów, takich jak papierosy, zapalniczki czy gorący popiół.
- Trzymaj włosy, luźne ubrania, palce i wszystkie części ciała z dala od otworów i ruchomych części. Nie kieruj węża, dyszy ani narzędzi w stronę oczu lub uszu, ani nie wkładaj ich do ust.
- Nie wpychaj przedmiotów w otwory. Nie używaj urządzenia, jeśli otwory są zablokowane. Utrzymuj urządzenie w czystości, bez kurzu, kłaczek, włosów i innych zanieczyszczeń, które mogłyby utrudniać przepływ powietrza.
- Nie używać bez pojemnika na kurz i filtra.
- Odłącz urządzenie od gniazdka elektrycznego, jeśli nie będziesz go używać przez dłuższy czas, a także przed przystąpieniem do prac konserwacyjnych lub naprawczych.
- Nie instaluj, nie ładuj ani nie używaj tego urządzenia na zewnątrz, w łazience ani w odległości mniejszej niż 3 metry od basenu. Nie używaj go na mokrych powierzchniach ani nie wystawiaj na działanie wilgoci, deszczu lub śniegu.
- **OSTRZEŻENIE PRZED POŻAREM** – Nie umieszczaj tego produktu na kuchence ani w jej pobliżu, ani nie wrzucaj go do ognia, nawet jeśli jest poważnie uszkodzony. Bateria może się zapalić lub wybuchnąć.
- Zawsze wyłączaj maszynę przed podłączaniem lub odłączaniem szczotki silnikowej.
- **OSTRZEŻENIE PRZED POŻAREM:** Nie należy nakładać perfum ani produktów zapachowych na filtry tego urządzenia. Zawarte w nich substancje chemiczne są łatwopalne i mogą spowodować zapalenie się urządzenia.
- Nie używać na zewnątrz, na mokrych powierzchniach ani do zbierania wody lub innych płynów – ryzyko porażenia prądem.
- Upewnij się, że maszyna jest ustawiona pionowo podczas pracy.

Obrócenie jej do góry nogami może spowodować wydostanie się brudu i zanieczyszczeń.

- Podczas sprawdzania, czy nie ma żadnych blokad, nie należy wykonywać żadnych prac, gdyż może to spowodować obrażenia.
- Tylko do użytku domowego i samochodowego. Nie używać podczas jazdy samochodem ani w ruchu.
- Użyj odpowiedniego sprzętu montażowego do ściany i upewnij się, że stacja dokująca jest solidnie zamocowana. Upewnij się, że bezpośrednio za powierzchnią montażową nie znajdują się żadne przewody hydrauliczne (gazowe, wodne lub wentylacyjne) ani elektryczne, kable, przewody ani rury.

WYJAŚNIENIE SYMBOLI UŻYWANYCH NA NAKLEJKACH

	Przeczytaj instrukcję obsługi.
	Do podłączenia urządzeń elektrycznych do sieci energetycznej wymagany jest oddzielny zasilacz.

INSTRUKCJE PRODUKTU

UŻYJ JAKO ODKURZACZA PIONOWEGO

1. Montaż pojemnika na kurz: Przesuń pojemnik na kurz do góry, aż usłyszysz „klik”, co oznacza zakończenie montażu.

Włóż nasadki przyciskowe

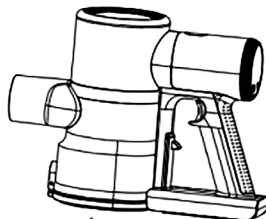
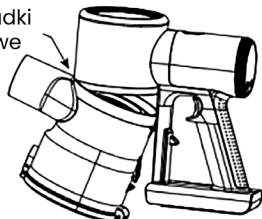

Pchnij pojemnik na kurz do góry

2. Włóż rurkę metalową do obudowy, aż usłyszysz kliknięcie. Włóż szczotkę silnikową do głowicy metalowej rurki, aż usłyszysz kliknięcie.

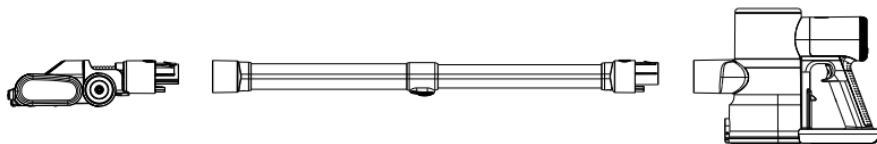

3. Włącz przełącznik, a odkurzacz zacznie działać.
 - Naciśnij przełącznik, a urządzenie domyślnie przejdzie w tryb czuwania. Możesz zmienić prędkość, naciskając klawisz Shift.
 - Gdy maszyna pracuje z dowolną prędkością, naciśnij przycisk przełącznika, a maszyna zatrzyma się.

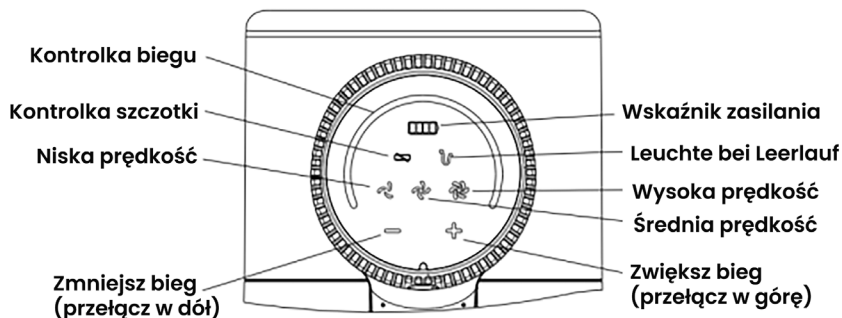

UŻYWAJ JAKO PODRĘCZNEGO ODKURZACZA

- Włóż akcesorium do obudowy, aż usłyszysz kliknięcie.

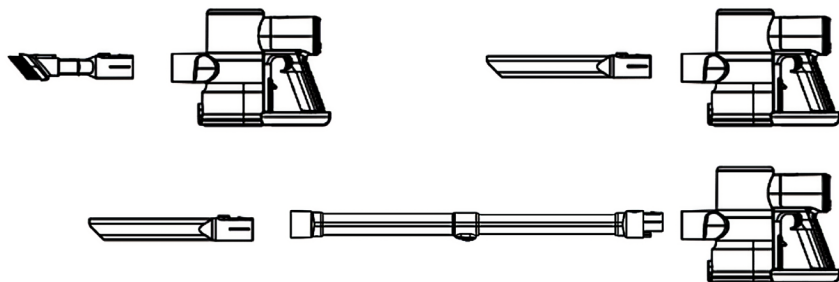

DYWANY I PODŁOGI TWARDE – UWAGI OGÓLNE

- Przed odkurzaniem podłóg, dywanów i chodników należy zapoznać się z zaleceniami producenta dotyczącymi czyszczenia.
- Szczotka w urządzeniu może uszkodzić niektóre rodzaje dywanów i podłóg. Niektóre dywany mogą gubić kłaczki podczas odkurzania za pomocą obracającej się szczotki. W takim przypadku zalecamy odkurzanie bez użycia szczotki mechanicznej i kontakt z producentem podłogi.
- Przed odkurzaniem podłóg o wysokim połysku, np. drewnianych lub linoleum, należy sprawdzić, czy spodnia część końcówki do podłóg i jej szczotki nie zawierają żadnych ciał obcych, które mogłyby pozostawić ślady.

ODKURZANIE – UWAGI OGÓLNE

Nie używać bez pojemnika na kurz i filtra.

- Drobne zabrudzenia, takie jak pył gipsowy lub mąka, należy odkurzać tylko w bardzo małych ilościach.
- Nie używaj urządzenia do odkurzania ostrych, twardych przedmiotów, małych zabawek, igieł, spinaczy biurowych itp. Mogą one uszkodzić urządzenie.
- Podczas odkurzania niektóre dywany mogą generować niewielkie ładunki elektrostatyczne w pojemniku na kurz lub dyszy. Są one nieszkodliwe i nie stanowią zagrożenia elektrycznego. Aby zminimalizować skutki, nie umieszczaj...
- Po opróżnieniu pojemnika na kurz nie należy wkładać do niego żadnych przedmiotów. Pojemnik na kurz należy czyścić wyłącznie wilgotną ściereczką.
- Zachowaj szczególną ostrożność podczas czyszczenia schodów.
- Nie należy umieszczać urządzenia na krzesłach, stołach itp.
- Podczas używania urządzenia nie należy wywierać nadmiernego

nacisku na dyszę, gdyż może to spowodować jej uszkodzenie.

- Nie pozostawiaj głowicy czyszczącej w jednym miejscu na delikatnych podłogach.
- Na podłogach woskowanych ruchy głowicy czyszczącej mogą powodować nierównomierny połysk. W takim przypadku należy przetrzeć powierzchnię wilgotną ściereczką, wypolerować powierzchnię woskiem i poczekać do wyschnięcia.

ŁADOWANIE BATERII

- Tryb ładowania **1**: Podłącz bezpośrednio do gniazda ładowania akumulatora hosta, aby naładować
- Jeśli wskaźnik poziomu naładowania na wyświetlaczu i wskaźnik na akumulatorze migają, wskaźnik na akumulatorze wskazuje, że akumulator jest prawie rozładowany. Przygotuj się do ładowania i podłącz zasilacz do gniazda ładowania.
- Podczas ładowania pierwsza lampka na panelu wyświetlacza, lampka na akumulatorze, zaczyna migać, po czym druga, trzecia i czwarta lampka migają pełnymi światłami.
- Po pełnym naładowaniu światło wyłączy się po 1 minucie, co oznacza, że ładowanie jest zakończone

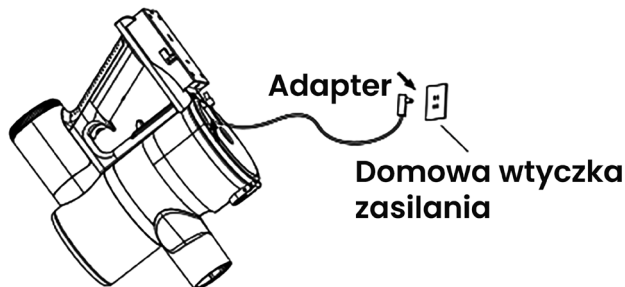

- Tryb ładowania **2**: gniazdo ładowania pojedynczego akumulatora przesunąć przycisk zwalniający akumulator w dół i wyjmij akumulator.
- Gdy wskaźnik poziomu naładowania na wyświetlaczu i wskaźnik na akumulatorze zaczną migać, oznacza to, że akumulator jest rozładowany. Przygotuj się do ładowania i podłącz zasilacz do portu ładowania.
- Podczas ładowania kontrolka na akumulatorze zaczyna migotać i włącza się, gdy akumulator jest pełny.
- Światło wyłączy się po 1 minucie pełnego ładowania, co oznacza, że ładowanie jest zakończone.

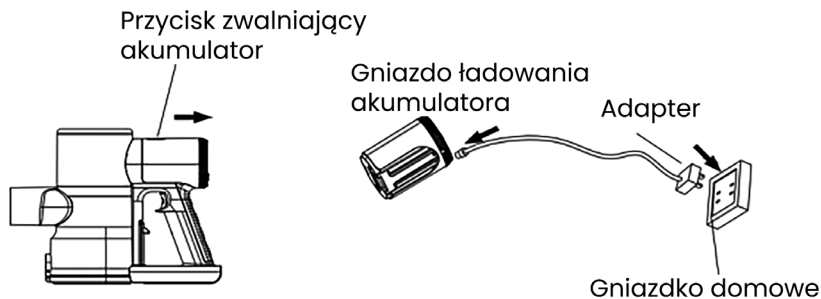

BATERIA – WAŻNE

- Nie należy ładować urządzenia i przechowywać go w pomieszczeniu, w którym temperatura jest niższa niż 3°C.
- Aby wydłużyć żywotność baterii, nie ładuj jej ponownie natychmiast po całkowitym rozładowaniu. Pozostaw ją na kilka minut do ostygnięcia.
- Unikaj używania urządzenia z baterią przylegającą do powierzchni. Dzięki temu urządzenie będzie chłodniejsze, a czas pracy i żywotność baterii wydłużą się.

Jak opróżnić pojemnik na kurz i filtr

1. Wyjmij pojemnik na kurz
2. Naciśnij blokadę, aby przesunąć pojemnik na kurz po przekątnej w dół i wyjąć pojemnik na kurz

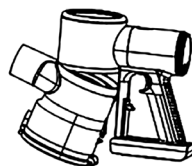
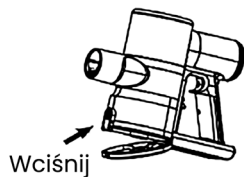

3. Wyjmij filtr zgodnie z poniższym opisem.

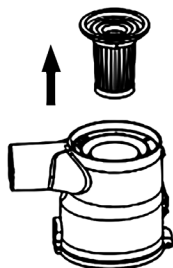

Przeciwnie do ruchu wskazówek zegara

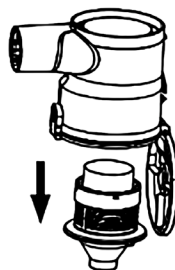
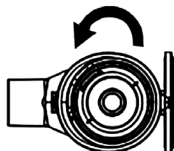

4. Pralka HEPA i gąbka
5. Pamiętaj o dokładnym wysuszeniu filtra HEPA i dokładnym przefiltrowaniu go.

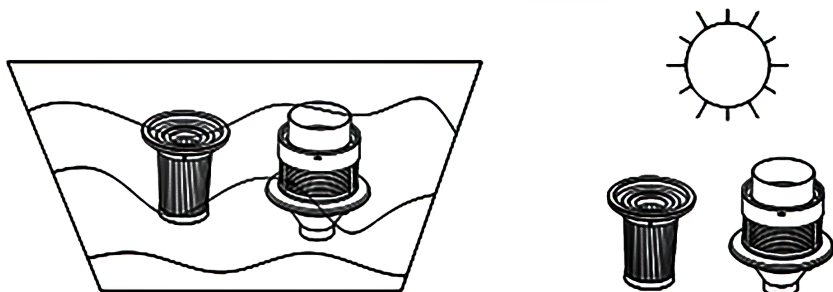

6. Włóż ponownie filtr i filtr HEPA do pojemnika na kurz.



Zgodnie do ruchu
wskazówek zegara

METODA USUWANIA SZCZOTKI WAŁKOWEJ

1. Odłącz zasilanie i naciśnij przycisk zwalniający szczotkę, jak pokazano na rysunku.
2. Przesuń szczotkę do pozycji odblokowanej

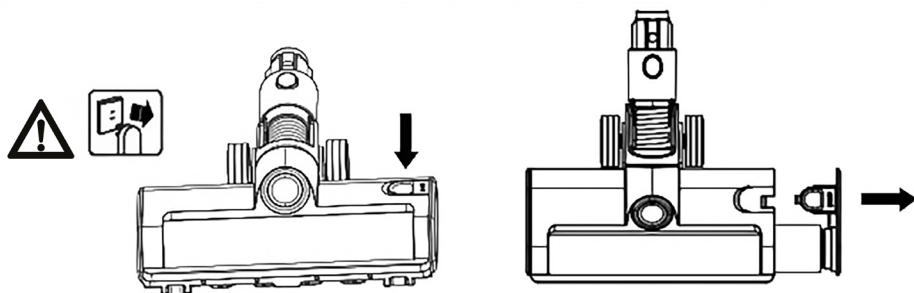

3. Wyjmij wałek szczotkowy i wyczyść go z włosów i innych obcych przedmiotów
4. Włóż ponownie wałek szczotki do szczotki podłogowej i przesun blokadę w lewo, aż zatrzaśnie się na swoim miejscu.

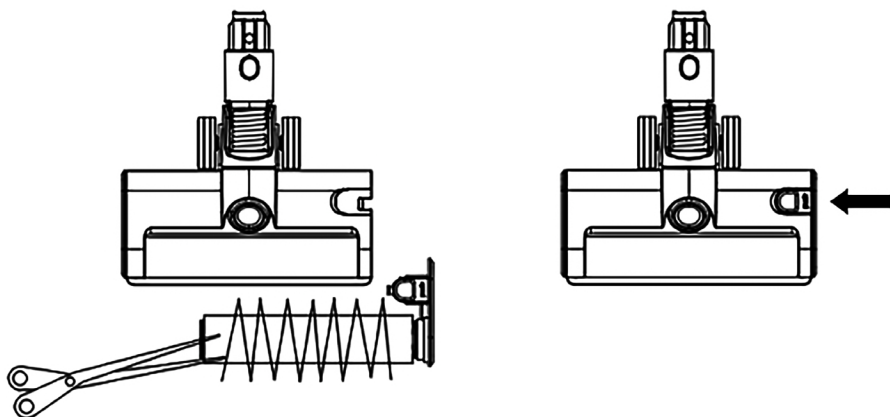

MYCIE FILTRA

- Przed wyjęciem filtra należy upewnić się, że urządzenie jest odłączone od ładowarki.
- Aby zachować wydajność, należy regularnie sprawdzać i myć filtr zgodnie z instrukcją.
- Podczas odkurzania drobnego pyłu może zaistnieć konieczność częstszego czyszczenia filtra.
- Aby wyjąć filtr, należy unieść go i wyjąć z górnej części urządzenia.
- Myj filtr wyłącznie zimną wodą.
- Polewaj zewnętrzną część filtra wodą, aż woda będzie czysta.
- Naciśnij i przekręć obiema rękami, aby upewnić się, że nadmiar wody został usunięty.
- Połóż filtr na boku do wyschnięcia. Pozostaw do całkowitego wyschnięcia na co najmniej 24 godziny.
- Nie umieszczaj filtra w zmywarce, pralce, suszarce bębnowej, piekarniku, kuchence mikrofalowej ani w pobliżu otwartego ognia.
- Aby ponownie zamontować filtr, umieść go z powrotem w górnej części urządzenia. Upewnij się, że jest prawidłowo osadzony.

KONSERWACJA

- Nie należy wykonywać żadnych prac konserwacyjnych ani na-

prawczych poza tymi, które zostały pokazane i opisane w niniejszej instrukcji.

- Przechowuj urządzenie w pomieszczeniu. Nie używaj go ani nie przechowuj w temperaturze poniżej 3°C. Przed użyciem upewnij się, że urządzenie ma temperaturę pokojową.
- Czyść urządzenie wyłącznie suchą ściereczką. Nie używaj smarów, środków czyszczących, środków polerujących ani odświeżaczy powietrza na żadnej części urządzenia.

ROZWIĄZYWANIE PROBLEMÓW

Urządzenie słabo zbiera kurz	<ol style="list-style-type: none">1. Opróżnij pojemnik na kurz2. Sprawdzony pojemnik na kurz jest prawidłowo zainstalowany3. Sprawdź, czy filtr jest prawidłowo włożony4. Wyczyść filtr
Urządzenie przestało działać lub się zatrzymało	<ol style="list-style-type: none">1. Naładuj baterię2. Wyczyść filtr
Bateria się nie ładuje	<ol style="list-style-type: none">1. Sprawdź połączenia kabla zasilającego2. Sprawdź gniazdo 1. Sprawdź połączenia z kablem zasilającym3. Sprawdź gniazdo
Szczotka elektryczna nie działa	<ol style="list-style-type: none">1. Upewnij się, że pojemnik na kurz jest prawidłowo zainstalowany i zablokowany2. Sprawdź, czy szczotka i metalowa rurka są solidnie połączone.3. Sprawdź, czy szczotka jest zatkana czy nie

DANE TECHNICZNE

KOD PRODUKTU	113797
WYDAJNOŚĆ	400 W
BATERIA	2500 mAh
NAPIĘCIE AKUMULATORA	25,2 V
MOC SSANIA	<32 kPa
POJEMNOŚĆ ZBIORNIKA	600 ml
CZAS ŁADOWANIA	4-5 godzin
CZAS PRACY	55 minut
POZIOMY PRĘDKOŚCI	3
FILTR HEPA	TAK
WYŚWIETLACZ	TAK

GWARANCJA

Sprzedawca odpowiada za wadliwy towar przez 2 lata od jego wydania.

Wszystkie obrazy i rysunki mają charakter poglądowy.

Utylizacja sprzętu elektrycznego



Symbol przekreślonego kontenera na odpady na kółkach umieszczony na produktach informuje, że zużyty sprzęt elektryczny i elektroniczny (dalej również „zużyty sprzęt” lub „elektrośmieci”) nie może być wyrzucany razem z odpadami komunalnymi. Wyrzucając elektrośmieci do pojemnika stwarzasz zagrożenie dla środowiska. Zużyty sprzęt może zawierać substancje (np. ołów, kadm, chrom, brom, rtęć, freon) niebezpieczne dla zdrowia i życia ludzi oraz dla środowiska. Sortując i przekazując zużyty sprzęt do przetworzenia, odzysku, recyklingu i utylizacji, chronisz środowisko przed zanieczyszczeniem i skażeniem, przyczyniasz się do zmniejszenia zużycia zasobów naturalnych i obniżenia kosztów produkcji nowego sprzętu.



DEKLARACJA ZGODNOŚCI

Malis B. Machoński Sp. K. oświadcza, że opisane w niniejszej instrukcji Urządzenie Maltec
ODKURZACZ PIONOWY TURBOCYCLE PRO3000 spełnia wszystkie wymagania:

(EMC) Directive 2014/30/EU
(LVD) Directive 2014/35/EU
RoHS 2011/65/EU + (EU) 2015/863

Spełnia następujące standardy:

EN IEC 55014-1:2021
EN IEC 55014-2:2021
EN IEC 61000-3-2:2019+A2:2024
EN 61000-3-3:2013+A1:2019+A2:2021

IEC 62321-3-1:2013
IEC 62321-4:2013/AMD1:2017
IEC 62321-5:2013
IEC 62321-6:2015
IEC 62321-7-1:2015
IEC 62321-8:2017

IEC 60335-1:2010
IEC 60335-1:2010/AMD1:2013
IEC 60335-1:2010/AMD2:2016
IEC 60335-2-2:2019

Producent:
Malis B. Machoński Sp. K.
Zbożowa 2E, Wysogotowo
62-081, Przeźmierowo, Polska
www.malis.pl

Bartosz Machoński

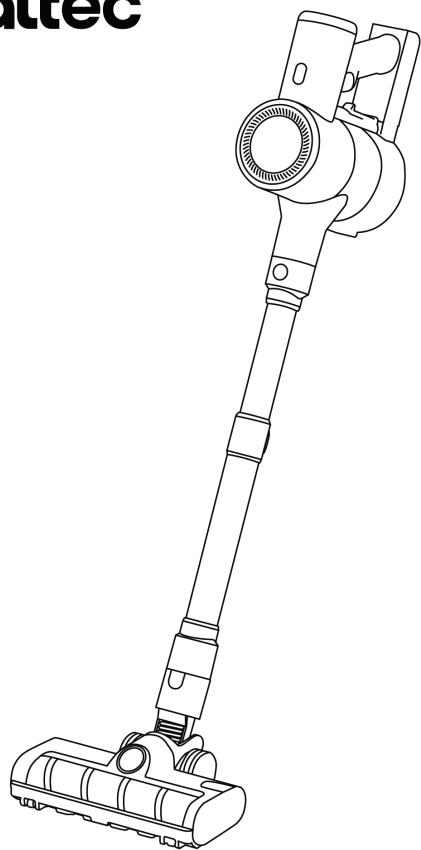

INSTRUCTION MANUAL

EN

CORDLESS VACUUM CLEANER
TURBOCYCLONE PRO3000

**Before using this device, please read this user manual!
Follow all safety instructions to avoid damage caused
by improper use!
Keep this user manual for future reference.**

PRODUCT PARTS

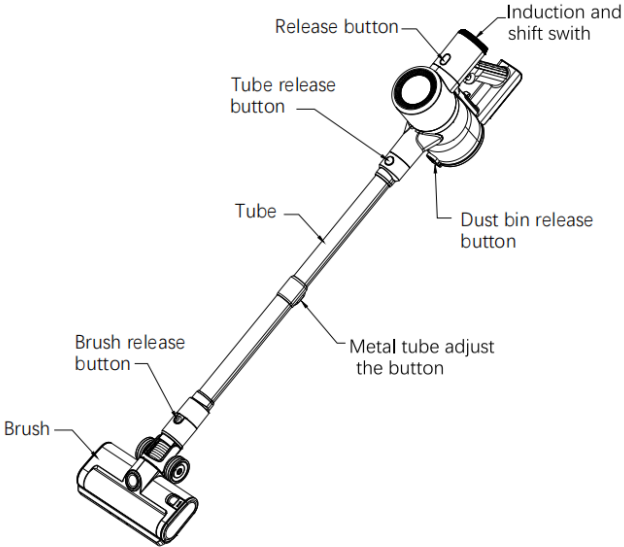

Long suction nozzle



Short brush head



Power adapter

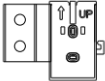

Wall Mount



Hair planting roller

SAFETY INSTRUCTIONS

These warnings apply to machine and also to all tools, accessories, chargers or main adaptors.

Remember that this machine is intended for household use only.

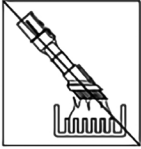

Do not use near open flames.

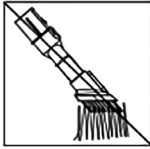

Do not store near heat sources.

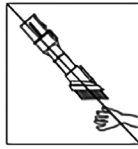

Do not put hands near the brush bar when the machine is in use.

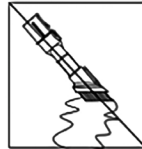

Do not pick up water or liquids.

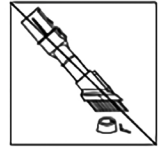

Do not pick up burning objects.

WARNING

- This machine is not intended for use by persons (including children) with reduced physical, sensory or reasoning capabilities, or lack of experience and knowledge, unless they have been given supervision or instruction concerning use of the machine by a person responsible for their safety.
- Do not allow to be used as a toy. Close attention is necessary when used by or near children. Children should be supervised to ensure that they do not play with the machine.
- Use only as described in this Operating Manual. Do not carry out any maintenance other than that shown in this manual.
- Suitable for dry locations ONLY. Do not use outdoors or on wet surfaces.
- Do not handle any part of the plug or machine with wet hands.
- Do not use with a damaged cord or plug. If the supply cord is damaged it must be replaced by, its service agent or similarly qualified persons in order to avoid a hazard.
- If the machine is not working as it should, has received a sharp blow, has been dropped, damaged, left outdoors, or dropped into water, do not use and contact the support.
- Do not disassemble the machine as incorrect reassembly may result in an electric shock or fire.
- Do not stretch the cord or place the cord under strain. Keep the cord away from heated surfaces. Do not close a door on the cord, or pull the cord around sharp edges or corners. Arrange the cord away from traffic areas and where it will not be stepped on or tripped over. Do not run over the cord.

- Do not unplug by pulling on the cord, To unplug, grasp the plug, not the cord. The use of an extension cord is not recommended.
- Do not use to pick up water.
- Do not use to pick up flammable or combustible liquids, such as gasoline, or use in areas where they or their vapors may be present.
- Do not pick up anything that is burning or smoking, such as cigarettes, matches, or hot ashes.
- Keep hair, loose clothing, fingers, and all parts of the body away from openings and moving parts. Do not point the hose, wand or tools at your eyes or ears or put them in your mouth.
- Do not put any object into openings. Do not use with any opening blocked; keep free of dust, lint, hair, and anything that may reduce airflow.
- Do not use without the dust bin and filter(s) in place.
- Unplug from the outlet when not in use for extended periods and before maintenance or servicing.
- Do not install, charge or use this machine outdoors, in a bathroom or within 10 feet (3 meters) of a pool. Do not use on wet surfaces and do not expose to moisture, rain or snow.
- FIRE WARNING – Do not place this product on or near a cooker or any other hot surface and do not incinerate this appliance even if it is severely damaged. The battery might catch fire or explode.
- Always turn off the machine before connecting or disconnecting the motorized brush bar.
- FIRE WARNING –Do not apply any fragrance or scented product to the filter(s) of this machine. The chemicals in such products are known to be flammable and can cause the machine to catch fire.
- Do not use outdoors or on wet surfaces or to vacuum water or other liquids –electric shock could occur.
- Ensure the machine remains upright in use. Dirt and debris may be released if it is turned upside down.
- Do not operate while checking for blockages as doing so could result in personal injury.
- For domestic indoor and car use only. Do not use it while the car is in motion or while driving.
- Use appropriate mounting hardware for your wall type and ensure that the docking station is mounted securely. Ensure no pipe work (gas, water, air) or electrical cables, wires or ductwork are located directly behind the mounting area.

EXPLANATION OF SYMBOLS USED ON STICKERS

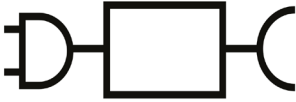
	Read operator's manual.
	Specific separate supply unit is required for connecting electrical equipment to the supply mains.

PRODUCT INSTRUCTIONS

USE AS STICK VACUUM CLEANER

1. Assemble the dust cup: Push the dust cup up. Until a „click” is heard and the installation is complete

insert button bits

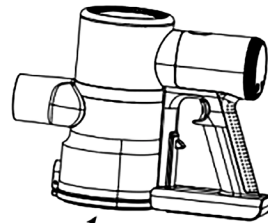
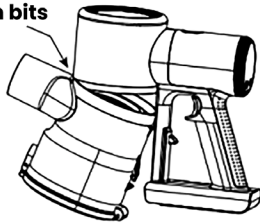

push the dust cup up

2. Insert the metal tube into the body until you hear a click. Insert the motorized brush to the head of the metal tube until you hear a click.

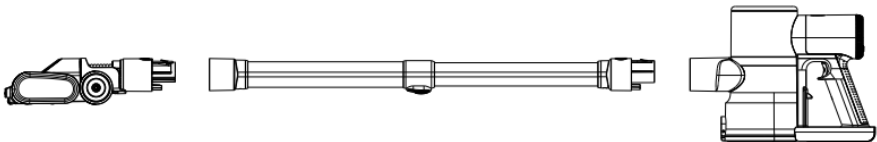

3. Turn on the switch, and the vacuum cleaner start to work.
 - Press the switch, the machine will work in stand speed by default, and switching speed by pressing the shift button
 - When the machine is working in any speed, press the switch button, and the machine will stop working.

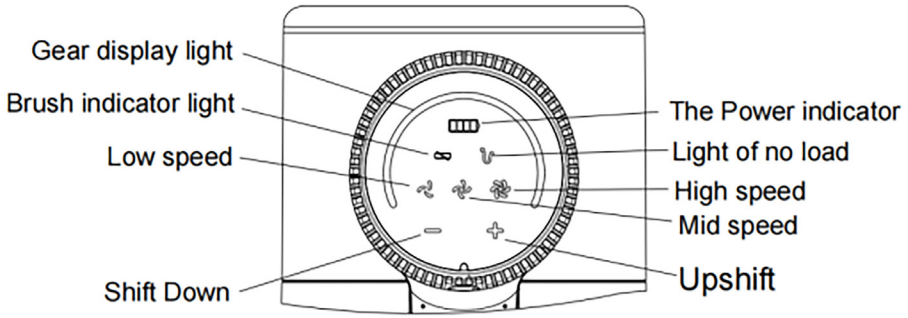

USE AS HANDY VACUUM

- Insert the accessory to body until you hear a click.

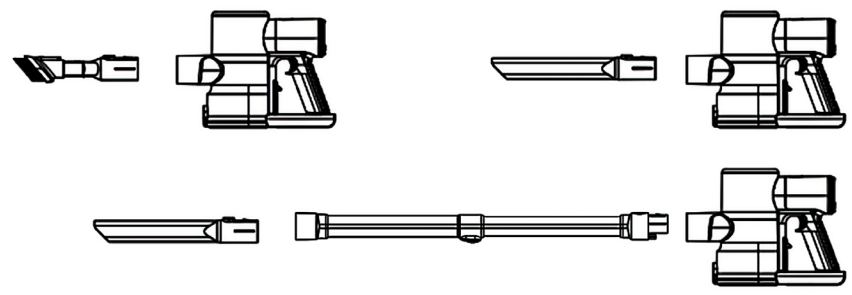

CARPETS OR HARD FLOORS – GENERAL REMARKS:

- Before vacuuming your flooring, rugs and carpets, check the manufacturer’s recommended cleaning instructions.
- The brush bar on the machine can damage certain carpet types and floors. Some carpets will fuzz if a rotating brush bar is used when vacuuming. If this happens, we recommend vacuuming without the motorized floor tool and consulting with your flooring manufacturer.
- Before vacuuming highly polished floors, such as wood or linoleum, first check that the underside of the floor tool and its brushes are free from foreign objects that could cause marking.

VACUUMING – GENERAL REMARKS:

Do not use without the dust bin and filters in place.

- Fine dirt such as plaster dust or flour should only be vacuumed in very small amounts.
- Do not use the machine to pick up sharp hard objects, small toys,

- pins, paperclips, etc. They may damage the machine.
- When vacuuming, certain carpets may generate small static charges in the dust bin or wand. These are harmless and won't cause any electrical hazards. To minimize any effect from this, do not put
 - your hand or insert any object into the dust bin unless you have first emptied it. Clean the dust bin with a damp cloth only.
 - Use extra care when cleaning on stairs.
 - Do not rest the machine on chairs, tables, etc.
 - Do not press down on the nozzle with excessive force when using the machine as this may cause damage.
 - Do not leave the cleaner head in one place on delicate floors.
 - On waxed floors the movement of the cleaner head may create an uneven luster. If this happens, wipe with a damp cloth, polish the area with wax, and wait for it to dry.

BATTERY CHARGING:

- Charging mode: directly insert into the charging socket of the host battery pack to charge
- When the power display light on the display panel and the light on the battery pack flash, the light on the battery pack indicates that the power is running out soon. Please prepare to charge and insert the power adapter into the charging socket
- When charging, the first light on the display board, the light on the battery pack, begins to blink, so that the second, third and fourth lights blink, full of lights.
- When fully charged, the light goes off after 1 minutes, which means the charge is complete

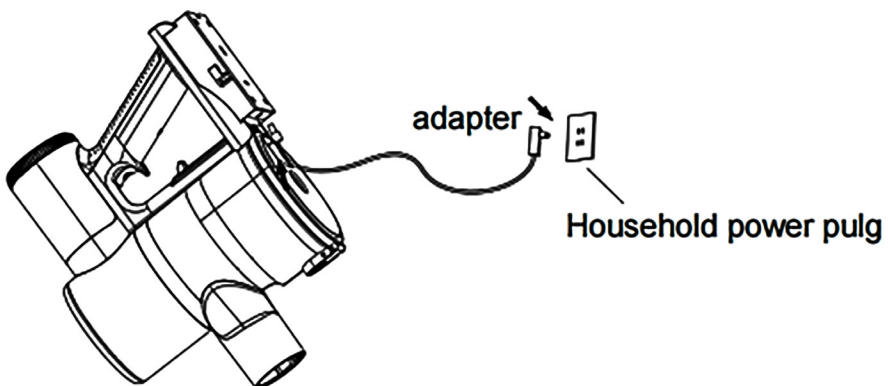

CHARGING MODE :CHARGING SOCKET OF SINGLE BATTERY PACK

- Slide down the battery pack release button, and pull out the battery pack.
- When the power display light on the display panel and the light on the battery pack begin to blink, the battery pack begins to blink, indicating that the power supply is exhausted immediately. Please prepare to charge and insert the power adapter into the charging socket.
- When charging, the light on the battery pack begins to flicker, and the light will turn on when it is full.
- The light goes off after 1 minute of full charge, which means the charge is completed.

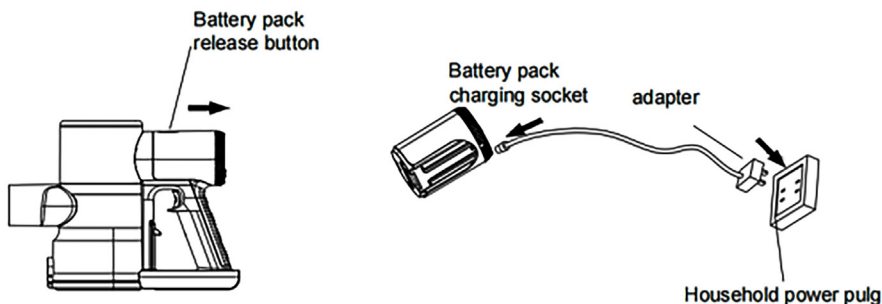

BATTERY – IMPORTANT

- Do not charge the machine and then move it to an area with a temperature below 37.4°F (3°C) for storage purposes.
- To help prolong battery life, avoid recharging immediately after a full discharge. Allow to cool for a few minutes.
- Avoid using the machine with the battery flush to a surface. This will help it run cooler and prolong battery run time and life.

How to empty the dust cup and the filter

1. Remove the dust cup
2. Press the lock block to move the dust cup diagonally downward and remove the dust cup

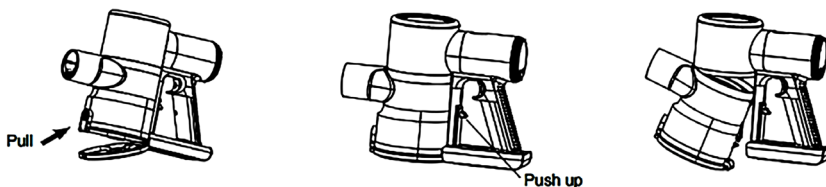

3. Remove filter as below.

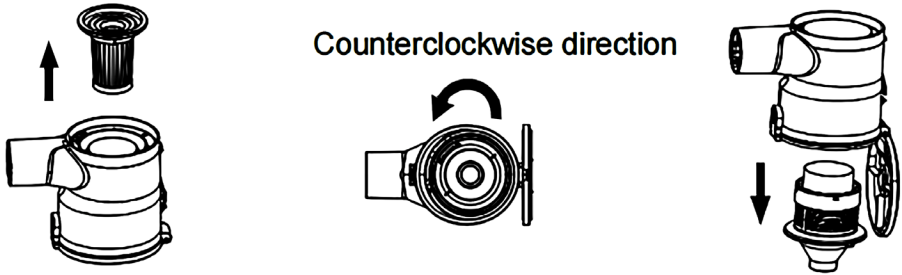

4. Wash HEPA and sponge

5. Be sure to dry the HEPA and filter completely.

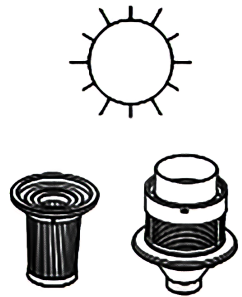
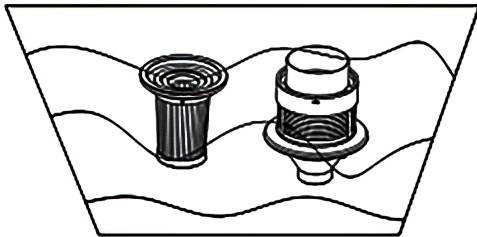

6. Put the filter and HEPA back into the dust cup.

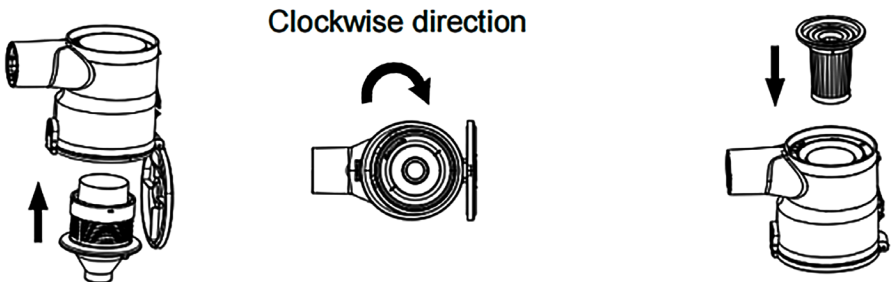

REMOVAL METHOD OF ROLLER BRUSH:

1. Disconnect the power supply and press the brush release button down as shown
2. Slide the brush to the unlocked state

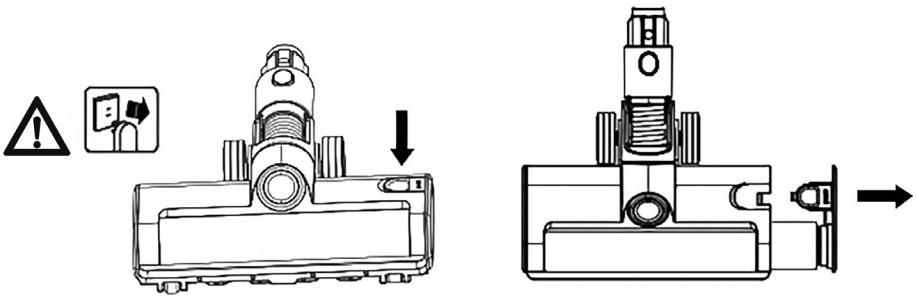

3. Take out the roller brush and clean the hair and other foreign matters on the roller brush
4. Install the roller brush back into the floor brush and slide the lock to the left until it is locked

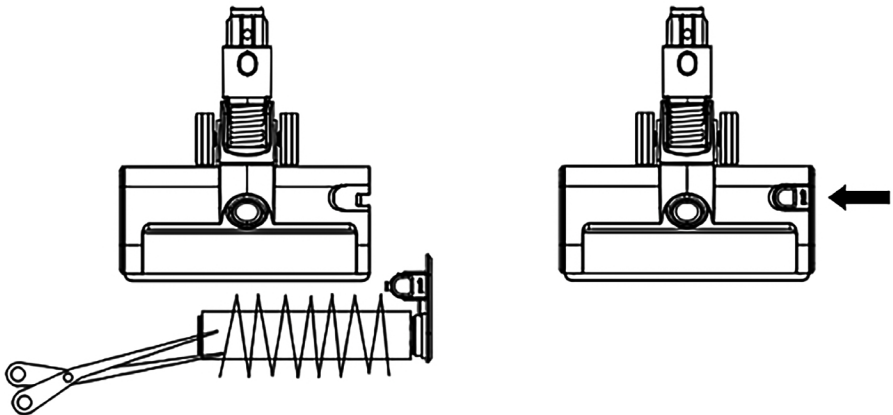

WASHING FILTER:

- Ensure the machine is disconnected from the charger before removing the filter.
- Check and wash the filter regularly according to instructions to maintain performance.
- The filter may require more frequent washing if vacuuming fine dust.
- To remove the filter lift it out of the top of the machine.
- Wash the filter with cold water only.
- Run water over the outside of the filter until the water runs clear.
- Squeeze and twist with both hands to make sure the excess water is removed.
- Lay the filter on its side to dry. Leave to dry completely for a minimum of 24 hours.

- Do not put the filter in a dishwasher, washing machine, tumble dryer, oven, microwave or near an open flame.
- To refit, place the dry filter back into the top of the machine. Make sure it is seated properly.

MAINTENANCE

- Do not carry out any maintenance or repair work other than that shown and described in this Operating Manual.
- Store the machine indoors. Do not use or store it below 37.4T (3°C). Ensure the machine is at room temperature before operating.
- Clean the machine only with a dry cloth. Do not use any lubricants, cleaning agents, polishes or air fresheners on any part of the machine.

TROUBLE SHOOTING

Not cleaning well	<ol style="list-style-type: none"> 1. Empty the dust bin 2. Checked dust bin is correctly assembled 3. Check the filter is correctly fitted 4. Clean the filter
Stop or doesn't work	<ol style="list-style-type: none"> 1. Charge battery 2. Clean the filter
Battery not charge	<ol style="list-style-type: none"> 1. Check connections with power cord 2. Check wall socket 1 .Check connections with power cord 3. Check wall socket
Power brush doesn't work	<ol style="list-style-type: none"> 1. Make sure dust cup assembled correctly & locked 2. Make sure power brush & metal tube connected tightly 3. Check the brush blocked or not

TECHNICAL DATA

PRODUCT CODE	113797
POWER	400W
BATTERY	2500mAh
BATTERY VOLTAGE	25,2V
SUCTION POWER	<32kPa
TANK CAPACITY	600ml
CHARGING TIME	4-5h
OPERATING TIME	55min
SPEED LEVELS	3
HEPA FILTERS	YES
DISPLAY	YES

WARRANTY

The seller is liable for defective goods for 2 years from the date of delivery.

All pictures and drawings are for reference only.

Disposal of electrical equipment



The symbol of the crossed-out wheeled waste container placed on the products informs that used electrical and electronic equipment (hereinafter also "waste equipment" or "electro-waste") may not be disposed of with municipal waste. By throwing e-waste into the container, you pose a threat to the environment. Used equipment may contain substances (e.g. lead, cadmium, chromium, bromine, mercury, freon) that are dangerous to human health and life and to the environment. By sorting and handing over used equipment for processing, recovery, recycling and disposal, you protect the environment against pollution and contamination, you contribute to reducing the use of natural resources and lowering the production costs of new equipment.



DECLARATION OF CONFORMITY

Malis B. Machoński Sp. K. declares that described in this manual Maltec CORDLESS VACUUM CLEANER TURBOCYCLONE PRO3000 meets all the requirements of the:

(EMC) Directive 2014/30/EU
(LVD) Directive 2014/35/EU
RoHS 2011/65/EU + (EU) 2015/863

Meets the following standards:

EN IEC 55014-1:2021
EN IEC 55014-2:2021
EN IEC 61000-3-2:2019+A2:2024
EN 61000-3-3:2013+A1:2019+A2:2021

IEC 62321-3-1:2013
IEC 62321-4:2013/AMD1:2017
IEC 62321-5:2013
IEC 62321-6:2015
IEC 62321-7-1:2015
IEC 62321-8:2017

IEC 60335-1:2010
IEC 60335-1:2010/AMD1:2013
IEC 60335-1:2010/AMD2:2016
IEC 60335-2-2:2019

Producent:

Malis B. Machoński Sp. K.
Zbożowa 2E, Wysogotowo
62-081, Przeźmierowo, Polska
www.malis.pl

Bartosz Machoński

 maltec

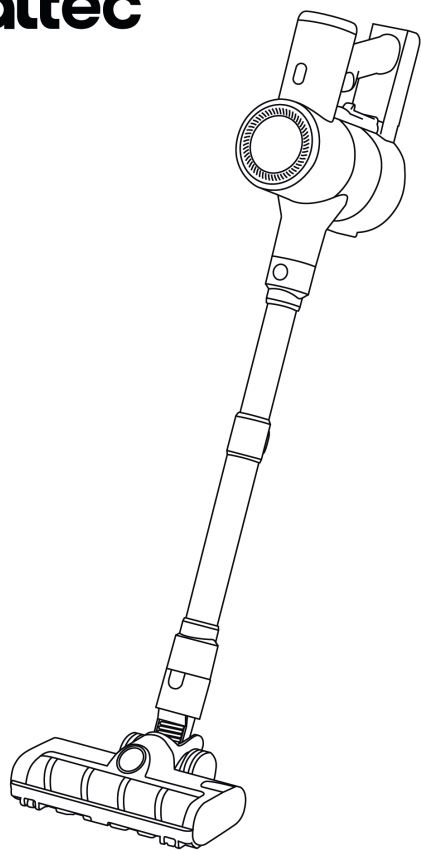

BEDIENUNGS- ANLEITUNG

DE

KABELLOSER STIELSTAUBSAUGER
TURBOCYCLONE PRO3000

Lesen Sie vor der Inbetriebnahme dieses Gerätes bitte diese Bedienungsanleitung! Beachten Sie alle Sicherheitshinweise, um Schäden durch unsachgemäßen Gebrauch zu vermeiden!

Bewahren Sie dieses Benutzerhandbuch zum späteren Nachschlagen auf.

PRODUKTTEILE

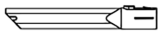
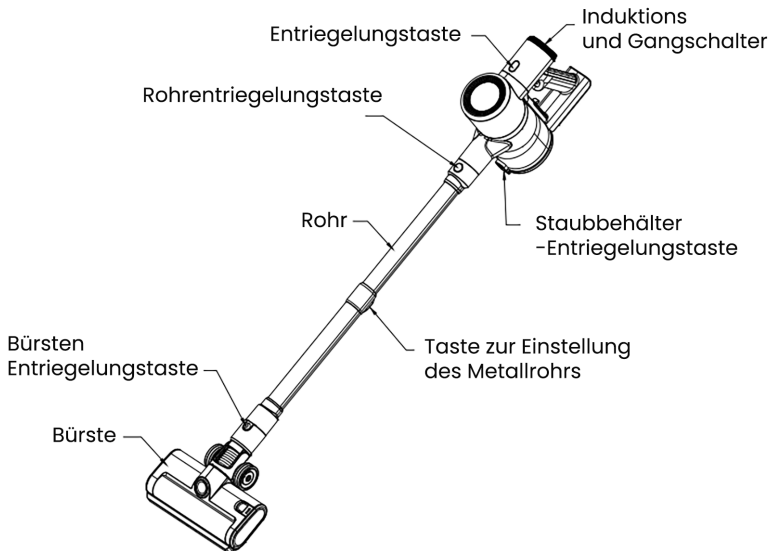

Lange Saugdüse

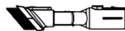

Kurzer Bürstenkopf



Netzadapter

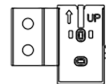

Wandhalterung



Walze mit Haarborsten

SICHERHEITSHINWEISE

Diese Warnhinweise gelten für die Maschine sowie für sämtliche Werkzeuge, Zubehörteile, Ladegeräte oder Netzadapter.

Denken Sie daran, dass diese Maschine nur für den Hausgebrauch bestimmt ist.

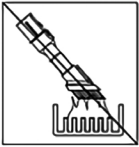

Nicht in der Nähe von offenen Flammen verwenden

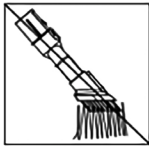

Nicht in der Nähe von Wärmequellen lagern

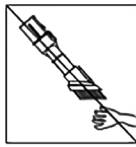

Keine Hände in die Nähe der Bürstenrolle bringen, wenn das Gerät in Betrieb ist

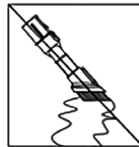

Kein Wasser oder Flüssigkeiten aufsaugen

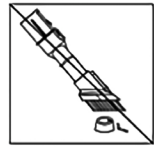

Keine brennenden Gegenstände aufsaugen

WARNUNG



- Diese Maschine ist nicht für die Verwendung durch Personen (einschließlich Kinder) mit eingeschränkten physischen, sensorischen oder Denkfähigkeiten oder Mangel an Erfahrung und Wissen vorgesehen, es sei denn, sie werden von einer für ihre Sicherheit verantwortlichen Person beaufsichtigt oder in die Verwendung der Maschine eingewiesen.
- Nicht als Spielzeug verwenden. Bei der Verwendung durch oder in der Nähe von Kindern ist besondere Vorsicht geboten. Kinder sollten beaufsichtigt werden, um sicherzustellen, dass sie nicht mit der Maschine spielen.
- Verwenden Sie das Gerät nur wie in dieser Bedienungsanleitung beschrieben. Führen Sie keine anderen Wartungsarbeiten als die in dieser Anleitung beschriebenen durch.
- NUR für trockene Standorte geeignet. Nicht im Freien oder auf nassen Oberflächen verwenden.
- Fassen Sie keine Teile des Steckers oder der Maschine mit nassen Händen an.
- Verwenden Sie das Gerät nicht mit beschädigtem Kabel oder Stecker. Ein beschädigtes Netzkabel muss durch einen Kundendienstmitarbeiter oder eine ähnlich qualifizierte Person ersetzt werden, um Gefahren zu vermeiden.
- Wenn die Maschine nicht ordnungsgemäß funktioniert, einen heftigen Schlag abbekommen hat, heruntergefallen ist, beschädigt wurde, im Freien gelassen wurde oder ins Wasser gefallen ist,

- verwenden Sie sie nicht und wenden Sie sich an den Support.
- Zerlegen Sie die Maschine nicht, da ein falscher Zusammenbau zu einem Stromschlag oder Brand führen kann.
 - Das Kabel nicht dehnen oder belasten. Halten Sie das Kabel von heißen Oberflächen fern. Schließen Sie keine Türen auf dem Kabel und ziehen Sie es nicht um scharfe Kanten oder Ecken. Verlegen Sie das Kabel nicht in der Nähe von vielbefahrenen Bereichen, so dass niemand darauf treten oder darüber stolpern kann. Fahren Sie nicht über das Kabel.
 - Ziehen Sie den Stecker nicht am Kabel heraus. Fassen Sie zum Herausziehen den Stecker an, nicht das Kabel. Die Verwendung eines Verlängerungskabels wird nicht empfohlen.
 - Nicht zum Aufsaugen von Wasser verwenden.
 - Nicht zum Aufsaugen entzündlicher oder brennbarer Flüssigkeiten wie Benzin verwenden oder in Bereichen verwenden, in denen diese oder deren Dämpfe vorhanden sein könnten.
 - Heben Sie keine brennenden oder rauchenden Gegenstände auf, wie etwa Zigaretten, Streichhölzer oder heiße Asche.
 - Halten Sie Haare, lose Kleidung, Finger und alle Körperteile von Öffnungen und beweglichen Teilen fern. Richten Sie Schlauch, Düse oder Werkzeuge nicht auf Augen oder Ohren und nehmen Sie sie nicht in den Mund.
 - Stecken Sie keine Gegenstände in Öffnungen. Verwenden Sie das Gerät nicht, wenn die Öffnungen blockiert sind. Halten Sie das Gerät frei von Staub, Flusen, Haaren und allem, was den Luftstrom beeinträchtigen könnte.
 - Nicht ohne Staubbehälter und Filter verwenden.
 - Ziehen Sie den Stecker aus der Steckdose, wenn Sie das Gerät längere Zeit nicht verwenden und bevor Sie Wartungs- oder Instandhaltungsarbeiten durchführen.
 - Installieren, laden oder verwenden Sie dieses Gerät nicht im Freien, in einem Badezimmer oder in einem Umkreis von 3 Metern um ein Schwimmbecken. Verwenden Sie es nicht auf nassen Oberflächen und setzen Sie es nicht Feuchtigkeit, Regen oder Schnee aus.
 - **BRANDWARNUNG** — Stellen Sie dieses Produkt nicht auf oder in die Nähe eines Herdes oder einer anderen heißen Oberfläche und verbrennen Sie das Gerät nicht, auch nicht, wenn es schwer beschädigt ist. Der Akku könnte Feuer fangen oder explodieren.
 - Schalten Sie die Maschine immer aus, bevor Sie die motorisierte Bürstenleiste anschließen oder trennen.
 - **BRANDWARNUNG:** Tragen Sie keine Duftstoffe oder Duftprodukte auf die Filter dieses Geräts auf. Die darin enthaltenen Chemikalien

sind entflammbar und können einen Brand des Geräts verursachen.

- Nicht im Freien oder auf nassen Oberflächen verwenden oder zum Aufsaugen von Wasser oder anderen Flüssigkeiten verwenden – es besteht die Gefahr eines Stromschlags.
- Stellen Sie sicher, dass die Maschine während des Betriebs aufrecht steht. Wenn sie auf den Kopf gestellt wird, können Schmutz und Ablagerungen freigesetzt werden.
- Führen Sie während der Überprüfung auf Verstopfungen keine Arbeiten durch, da dies zu Verletzungen führen kann.
- Nur für den Gebrauch im Haus und im Auto. Nicht während der Fahrt oder während der Fahrt verwenden.
- Verwenden Sie geeignetes Montagezubehör für Ihre Wand und stellen Sie sicher, dass die Dockingstation sicher befestigt ist. Stellen Sie sicher, dass sich keine Rohrleitungen (Gas, Wasser, Luft) oder elektrischen Kabel, Drähte oder Leitungen direkt hinter der Montagefläche befinden.

ERKLÄRUNG DER AUF DEN AUFKLEBERN VERWENDETEN SYMBOLE

	Lesen Sie die Bedienungsanleitung.
	Für den Anschluss elektrischer Geräte an das Stromnetz ist eine separate Versorgungseinheit erforderlich.

PRODUKTANLEITUNG

VERWENDUNG ALS STABSTAUBSAUGER

1. Staubbehälter montieren: Den Staubbehälter nach oben drücken. Bis ein „Klick“ zu hören ist und die Installation abgeschlossen ist

Knopfteile einsetzen

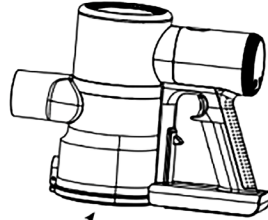
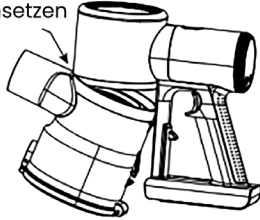

Staubbehälter nach oben drücken

2. Führen Sie das Metallrohr in das Gehäuse ein, bis Sie ein Klicken hören.

Stecken Sie die motorisierte Bürste in den Kopf des Metallrohrs, bis Sie ein Klicken hören.

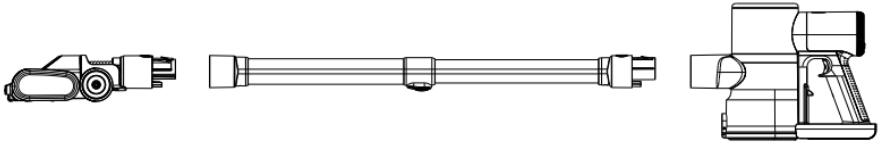

3. Schalten Sie den Schalter ein und der Staubsauger beginnt zu arbeiten.

 - Drücken Sie den Schalter, die Maschine arbeitet standardmäßig im Standby-Modus und kann durch Drücken der Umschalttaste die Geschwindigkeit ändern.
 - Wenn die Maschine mit einer beliebigen Geschwindigkeit arbeitet, drücken Sie den Schalterknopf, und die Maschine stoppt den Betrieb.

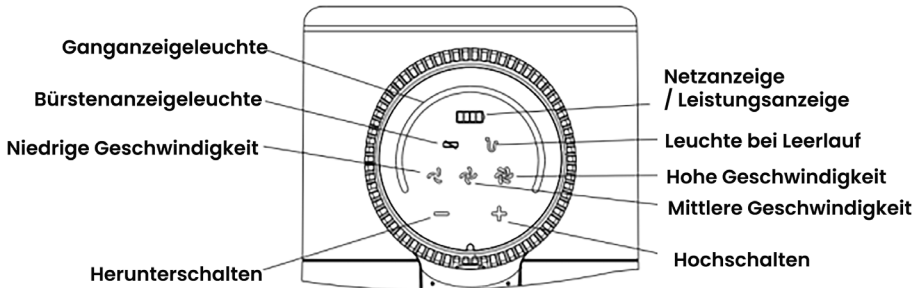

Verwendung als praktischer Staubsauger

- Stecken Sie das Zubehör in das Gehäuse, bis Sie ein Klicken hören.

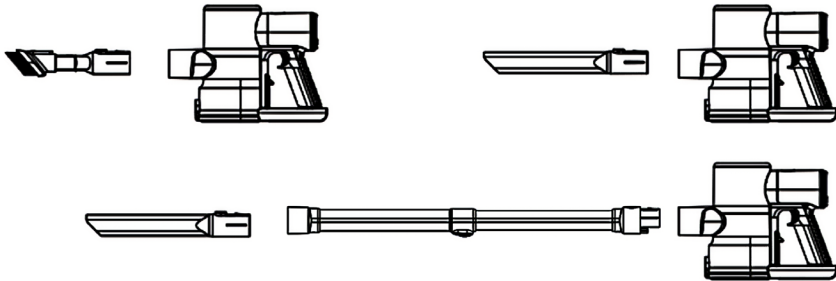

TEPPICHE ODER HARTE BÖDEN – ALLGEMEINE HINWEISE:

- Bevor Sie Ihre Fußböden, Teppiche und Läufer staubsaugen, lesen Sie die empfohlenen Reinigungsanweisungen des Herstellers.
- Die Bürstenleiste des Geräts kann bestimmte Teppicharten und Böden beschädigen. Manche Teppiche fuseln, wenn beim Staubsaugen eine rotierende Bürstenleiste verwendet wird. In diesem Fall empfehlen wir, ohne motorisiertes Bodenwerkzeug zu saugen und sich an Ihren Bodenbelagshersteller zu wenden.
- Bevor Sie hochglanzpolierte Böden wie Holz oder Linoleum saugen, prüfen Sie unbedingt, ob die Unterseite des Bodenwerkzeugs und seiner Bürsten frei von Fremdkörpern sind, die Spuren hinterlassen könnten.

STAUBSAUGEN – ALLGEMEINE HINWEISE:

Nicht ohne Staubbehälter und Filter verwenden.

- Feiner Schmutz wie Gipsstaub oder Mehl sollte nur in sehr geringen Mengen aufgesaugt werden.
- Verwenden Sie die Maschine nicht zum Aufsaugen scharfer, harter Gegenstände, kleiner Spielzeuge, Nadeln, Büroklammern usw. Diese könnten die Maschine beschädigen.
- Beim Staubsaugen können bestimmte Teppiche leichte statische Aufladungen im Staubbehälter oder in der Düse erzeugen. Diese sind harmlos und verursachen keine elektrischen Gefahren. Um die Auswirkungen zu minimieren, legen Sie keine
- Stecken Sie keine Gegenstände in den Staubbehälter, nachdem Sie ihn geleert haben. Reinigen Sie den Staubbehälter nur mit einem feuchten Tuch.
- Seien Sie beim Reinigen von Treppen besonders vorsichtig.
- Stellen Sie die Maschine nicht auf Stühle, Tische usw.
- Üben Sie beim Gebrauch der Maschine keinen übermäßigen

Druck auf die Düse aus, da dies zu Schäden führen kann.

- Lassen Sie den Reinigungskopf auf empfindlichen Böden nicht an einer Stelle liegen.
- Auf gewachsenen Böden kann die Bewegung des Reinigungskopfes einen ungleichmäßigen Glanz erzeugen. Wischen Sie in diesem Fall mit einem feuchten Tuch nach, polieren Sie die Stelle mit Wachs und warten Sie, bis es getrocknet ist.

BATTERIELADEN:

- Lademodus: Zum Laden direkt in die Ladebuchse des Host-Akkupacks einstecken
- Wenn die Ladestatusanzeige auf dem Display und die Anzeige am Akku blinken, zeigt die Anzeige am Akku an, dass der Akku bald leer ist. Bitte bereiten Sie den Ladevorgang vor und stecken Sie das Netzteil in die Ladebuchse.
- Beim Laden beginnt das erste Licht auf der Anzeigetafel, das Licht am Akkupack, zu blinken, sodass das zweite, dritte und vierte Licht blinken, voller Lichter.
- Bei vollständiger Ladung erlischt das Licht nach 1 Minute, was bedeutet, dass der Ladevorgang abgeschlossen ist

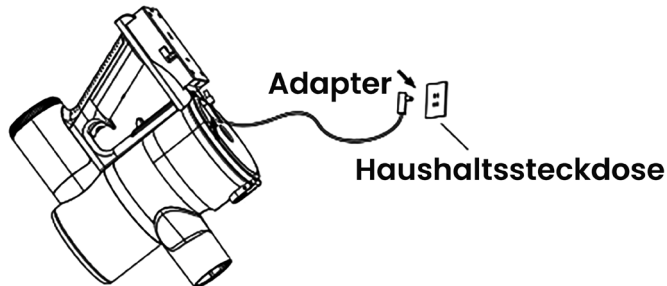

LADEMODUS: LADEBUCHSE FÜR EINZELNEN BATTERIEPACK

- Schieben Sie die Entriegelungstaste des Akkupacks nach unten und ziehen Sie das Akkupack heraus.
- Wenn die Ladestatusanzeige auf dem Display und die Anzeige am Akku zu blinken beginnen, zeigt das Blinken des Akkus an, dass der Akku leer ist. Bitte bereiten Sie den Ladevorgang vor und stecken Sie das Netzteil in die Ladebuchse.
- Während des Ladevorgangs beginnt das Licht am Akkupack zu flackern und schaltet sich ein, wenn der Akku voll ist.
- Das Licht erlischt nach 1 Minute vollständiger Aufladung, was bedeutet, dass der Ladevorgang abgeschlossen ist.

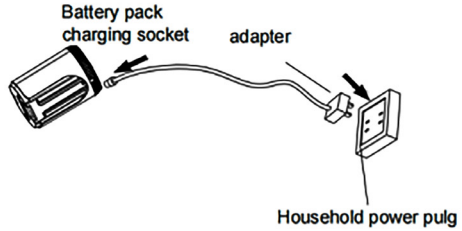
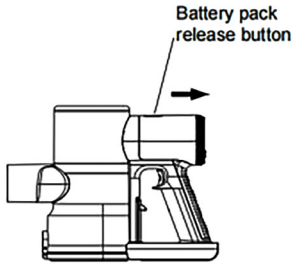

BATTERIE – WICHTIG

- Laden Sie das Gerät nicht auf und bringen Sie es anschließend zur Lagerung in einen Bereich mit einer Temperatur unter 3 °C.
- Um die Lebensdauer des Akkus zu verlängern, laden Sie ihn nach einer vollständigen Entladung nicht sofort wieder auf. Lassen Sie ihn einige Minuten abkühlen.
- Vermeiden Sie es, die Maschine mit dem Akku bündig auf einer Oberfläche zu verwenden. Dadurch läuft sie kühler und verlängert die Laufzeit und Lebensdauer des Akkus.

So leeren Sie den Staubbehälter und den Filter

1. Entfernen Sie den Staubbehälter
2. Drücken Sie den Verriegelungsblock, um den Staubbehälter schräg nach unten zu bewegen und den Staubbehälter zu entfernen

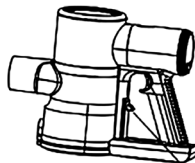
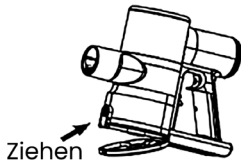

Nach oben drücken

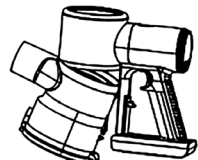

3. Entfernen Sie den Filter wie unten beschrieben.

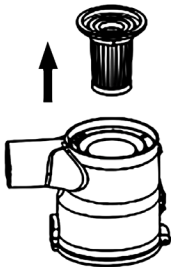

Gegenuhrzeigersinn

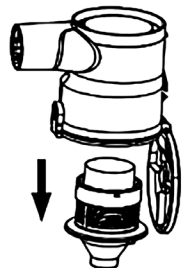
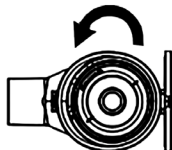

4. HEPA und Schwamm waschen
5. Achten Sie darauf, den HEPA-Filter und den Filter vollständig zu trocknen.

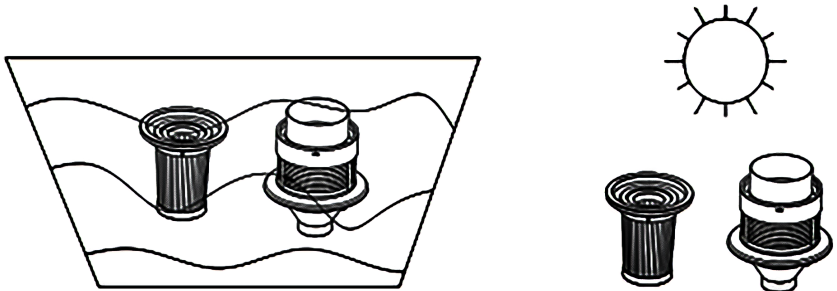

6. Setzen Sie den Filter und den HEPA wieder in den Staubbehälter ein.

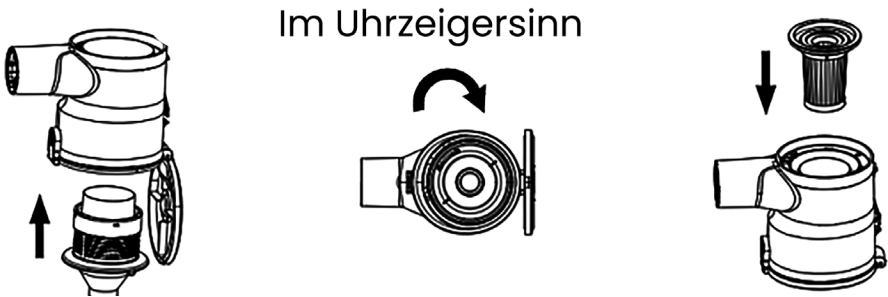

ENTFERNUNGSMETHODE DER ROLLENBÜRSTE:

1. Trennen Sie die Stromversorgung und drücken Sie die Bürstentriegelungstaste wie gezeigt nach unten
2. Schieben Sie die Bürste in den entriegelten Zustand

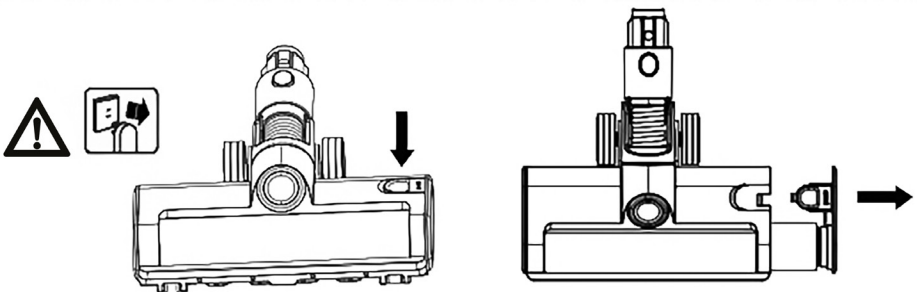

3. Nehmen Sie die Bürstenrolle heraus und reinigen Sie sie von Haaren und anderen Fremdkörpern
4. Setzen Sie die Bürstenrolle wieder in die Bodenbürste ein und schieben Sie die Verriegelung nach links, bis sie einrastet

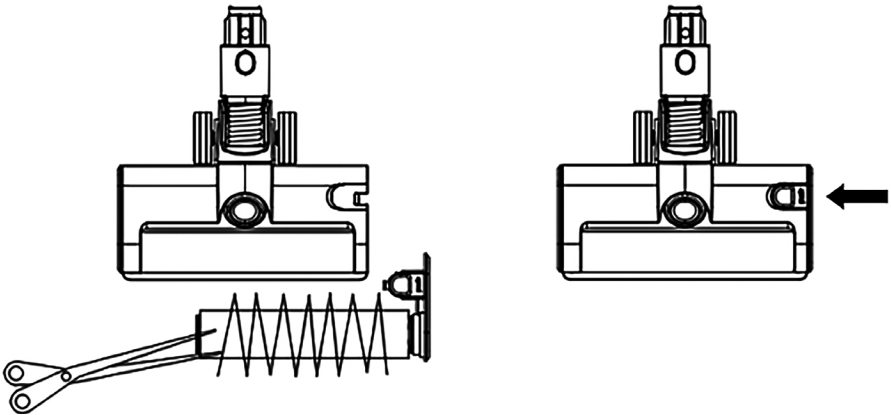

WASCHFILTER:

- Stellen Sie sicher, dass die Maschine vom Ladegerät getrennt ist, bevor Sie den Filter entfernen.
- Überprüfen und waschen Sie den Filter regelmäßig gemäß den Anweisungen, um die Leistung aufrechtzuerhalten.
- Beim Aufsaugen von Feinstaub muss der Filter möglicherweise häufiger gewaschen werden.
- Um den Filter zu entfernen, heben Sie ihn aus der Oberseite der Maschine heraus.
- Waschen Sie den Filter nur mit kaltem Wasser.
- Lassen Sie Wasser über die Außenseite des Filters laufen, bis das Wasser klar ist.
- Drücken und drehen Sie mit beiden Händen, um sicherzustellen, dass die überschüssiges Wasser wird entfernt.
- Legen Sie den Filter zum Trocknen auf die Seite. Lassen Sie ihn mindestens 24 Stunden lang vollständig trocknen.
- Legen Sie den Filter nicht in die Spülmaschine, Waschmaschine, den Wäschetrockner, den Backofen, die Mikrowelle oder in die Nähe einer offenen Flamme.
- Zum Wiedereinbau den trockenen Filter wieder oben in die Maschine einsetzen. Achten Sie auf den korrekten Sitz.

WARTUNG

- Führen Sie keine anderen Wartungs- oder Reparaturarbeiten durch als die in dieser Betriebsanleitung gezeigten und beschriebenen.
- Lagern Sie die Maschine im Innenbereich. Verwenden oder lagern Sie sie nicht bei Temperaturen unter 3 °C. Stellen Sie sicher, dass die Maschine vor dem Betrieb Raumtemperatur hat.
- Reinigen Sie die Maschine ausschließlich mit einem trockenen Tuch. Verwenden Sie an keiner Stelle der Maschine Schmiermittel, Reinigungsmittel, Polituren oder Luffterfrischer.

FEHLERBEHEBUNG

Reinigt nicht gut	<ol style="list-style-type: none">1. Leeren Sie den Staubbehälter2. Geprüfter Staubbehälter ist richtig montiert3. Überprüfen Sie, ob der Filter richtig eingesetzt ist4. Reinigen Sie den Filter
Stoppen oder funktioniert nicht	<ol style="list-style-type: none">1. Akku laden2. Reinigen Sie den Filter
Akku wird nicht geladen	<ol style="list-style-type: none">1. Überprüfen Sie die Verbindungen mit dem Netzkabel2. Überprüfen Sie die Steckdose1. Überprüfen Sie die Verbindungen mit dem Netzkabel3. Steckdose prüfen
Powerbürste funktioniert nicht	<ol style="list-style-type: none">1. Stellen Sie sicher, dass der Staubbehälter richtig montiert und verriegelt ist2. Stellen Sie sicher, dass die Bürste und das Metallrohr fest miteinander verbunden sind.3. Überprüfen Sie, ob die Bürste verstopft ist oder nicht

TECHNISCHE DATEN

PRODUKTCODE	113797
LEISTUNG	400 W
BATTERIE	2500 mAh
BATTERIESPANNUNG	25,2 V
SAUGLEISTUNG	<32 kPa
TANKKAPAZITÄT	600 ml
LADEZEIT	4-5 Stunden
BETRIEBSZEIT	55 Minuten
GESCHWINDIGKEITS- STUFEN	3
HEPA-FILTER	JA
ANZEIGE	JA

GARANTIE

Der Verkäufer haftet für Mängel der Ware zwei Jahre ab Lieferdatum.

Alle Bilder und Zeichnungen dienen nur als Referenz.

Entsorgung von Elektrogeräten



Das Symbol des durchgestrichenen Abfallbehälters auf den Produkten weist darauf hin, dass gebrauchte Elektro- und Elektronikgeräte (im Folgenden auch „Altgeräte“ oder „Elektroschrott“) nicht über den Hausmüll entsorgt werden dürfen. Wenn Sie Elektroschrott in den Container werfen, gefährden Sie die Umwelt. Altgeräte können Stoffe enthalten (z.B. Blei, Cadmium, Chrom, Brom, Quecksilber, Freon), die für die Gesundheit und das Leben von Menschen und für die Umwelt gefährlich sind. Durch die Sortierung und Abgabe von Altgeräten zur Aufbereitung, Verwertung, zum Recycling und zur Entsorgung schützen Sie die Umwelt vor Verschmutzung und Kontamination, tragen zur Verringerung des Verbrauchs natürlicher Ressourcen bei und senken die Produktionskosten für neue Geräte.



KONFORMITÄTSERKLÄRUNG

Malis B. Machoński Sp. K. erklärt, dass das in diesem Handbuch beschriebene Maltec KABELLOSER STAUBSAUGER TURBOCYCLONE PRO1000 -Gerät alle Anforderungen der:

(EMC) Directive 2014/30/EU
(LVD) Directive 2014/35/EU
RoHS 2011/65/EU + (EU) 2015/863

Erfüllt die folgenden Normen:

EN IEC 55014-1:2021
EN IEC 55014-2:2021
EN IEC 61000-3-2:2019+A2:2024
EN 61000-3-3:2013+A1:2019+A2:2021

IEC 62321-3-1:2013
IEC 62321-4:2013/AMD1:2017
IEC 62321-5:2013
IEC 62321-6:2015
IEC 62321-7-1:2015
IEC 62321-8:2017

IEC 60335-1:2010
IEC 60335-1:2010/AMD1:2013
IEC 60335-1:2010/AMD2:2016
IEC 60335-2-2:2019

Hersteller:

Malis B. Machoński Sp. K.
Zbożowa 2E, Wysogotowo
62-081, Przeźmierowo, Polska
www.malis.pl

Bartosz Machoński