

INSTRUKCJA OBSŁUGI

PL

LAMPA OWADOBÓJCZA MASTERKILLER20W-BL 3800V

LAMPA OWADOBÓJCZA

Lampa owadobójcza wykorzystuje światło skierowane na szkodniki wrażliwe na czynniki biologiczne, używa czarnego światła o określonej długości fali z efektywnej tuby wabiącej, aby przyciągnąć latające owady.

Szkodniki nigdy nie uciekną, jeśli zostaną przyklejone super klejącym papierem.

Wystarczy więc po prostu wymienić papier samoprzylepny.

Seria urządzeń owadobójczych wyróżnia się smukłą i innowacyjną stylistyką.

Wysoka wydajność i bezpieczeństwo zapewniają zdrowe życie i komfortową przestrzeń życiową.

Lampa emitująca czarne światło (promienie ultrafioletowe) jest całkowicie nieszkodliwa dla ludzi i zwierząt.

Bez oparów, bez zapachu, bez rozprysków, bez bałaganu, bez hałasu i bez zanieczyszczeń.

Seria urządzeń owadobójczych idealnie nadaje się do stosowania wewnątrz pomieszczeń, np. w domu, fabryce, sklepie spożywczym, magazynie rzeźniczym, szpitalu itp.

OSTRZEŻENIE:

- Przed rozpoczęciem pracy sprawdź napięcie w sieci, aby mieć pewność, że napięcie i częstotliwość w sieci są odpowiednie dla danej maszyny.
- Urządzenie jest przeznaczone wyłącznie do użytku wewnątrz pomieszczeń. Nie należy go używać w stodołach, stajniach i podobnych miejscach. Zawieś lub zamontuj urządzenie w miejscu niedostępnym dla dzieci (na wysokości co najmniej 2,0 m).
- Nigdy nie usuwaj żadnej stałej części urządzenia w celu dokonania jakichkolwiek wewnętrznych regulacji, aby uniknąć zagrożeń. Jeśli przewód zasilający, lampa, rozrusznik lub inne części urządzenia ulegną uszkodzeniu, powinny zostać wymienione lub poddane konserwacji przez upoważnioną i wykwalifikowaną osobę lub agenta serwisowego w celu uniknięcia zagrożenia.
- Przed czyszczeniem odłącz urządzenie od zasilania. Przed przystąpieniem do czyszczenia lub naprawy maszyny należy pamiętać o odłączeniu zasilania.
- Nie myć wodą i nie wystawiać na deszcz.
- Nie używać w miejscach zagrożonych wybuchem lub łatwopalnych.
- Nie nadaje się do stosowania w garażach i tym podobnych miejscach.
- To urządzenie nie jest przeznaczone do użytku przez osoby (w tym dzieci) o ograniczonej sprawności fizycznej, sensorycznej lub umysłowej, a także osoby nieposiadające odpowiedniego doświadczenia lub wiedzy, chyba

że znajdują się pod nadzorem osoby odpowiedzialnej za ich bezpieczeństwo lub otrzymały od niej instrukcje dotyczące korzystania z urządzenia.

- Dzieci powinny znajdować się pod nadzorem, aby mieć pewność, że nie bawią się urządzeniem.

Napięcie znamionowe: 220-240V~

Częstotliwość znamionowa: 50Hz

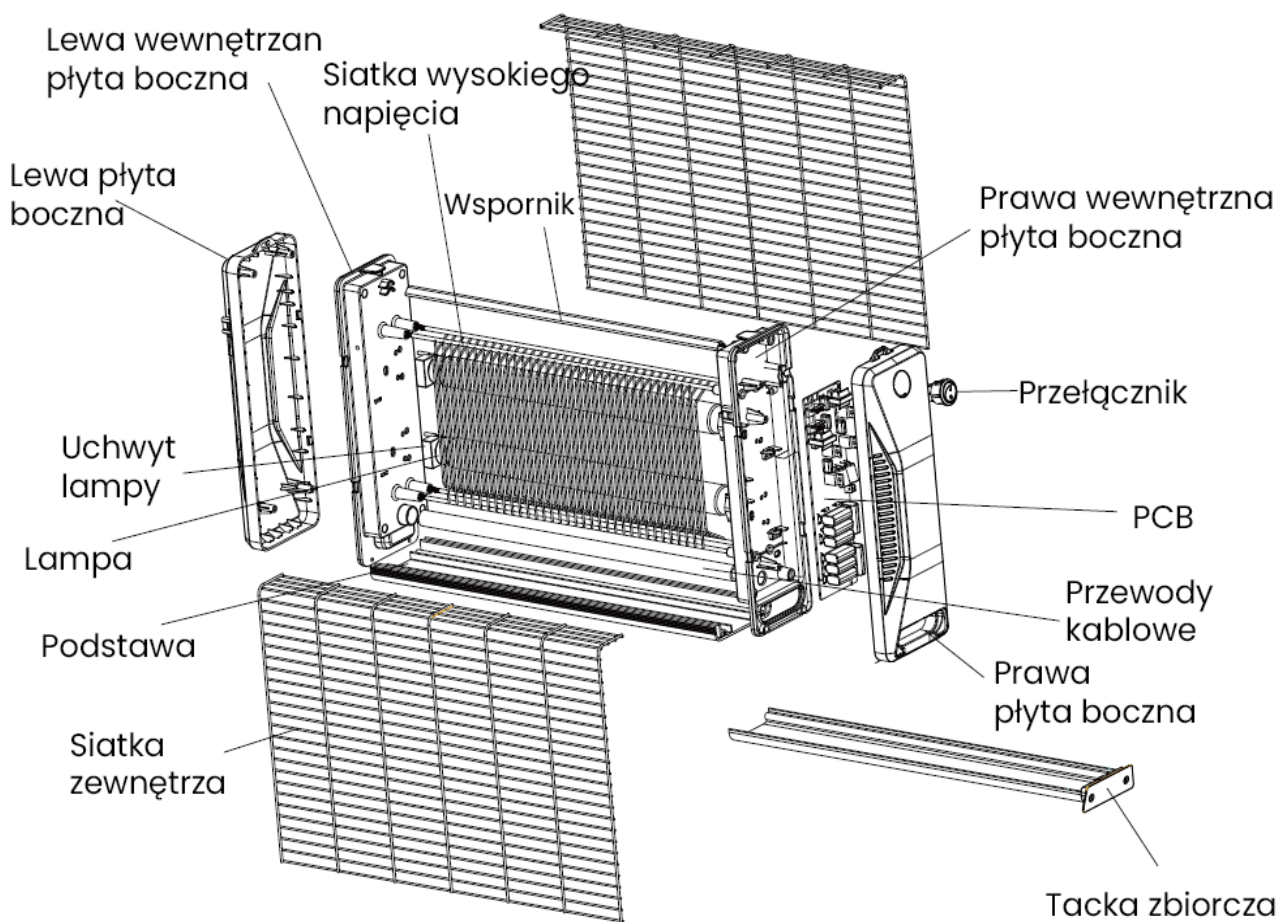

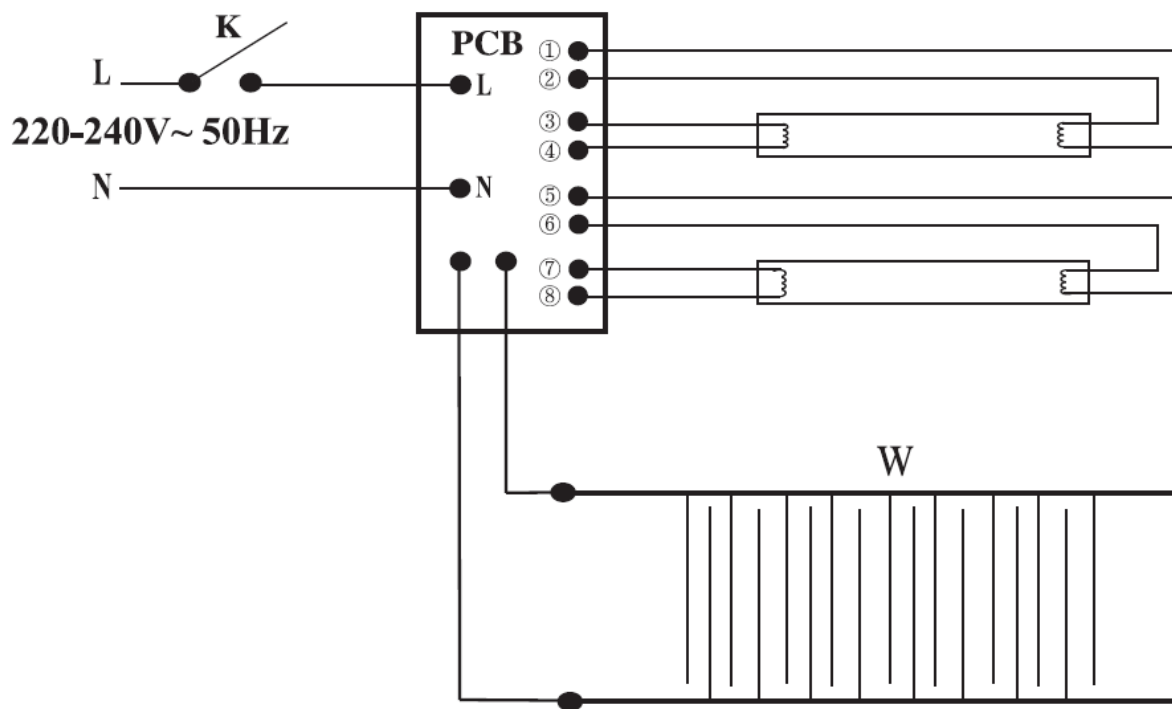

K-wyłącznik zasilania
W- Sieć wysokiego napięcia

Maksymalna moc	20 W
Zasilanie	220-240 V~

Utylizacja sprzętu elektrycznego



Symbol przekreślonego kontenera na odpady na kółkach umieszczony na produktach informuje, że zużyty sprzęt elektryczny i elektroniczny (dalej również „zużyty sprzęt” lub „elektrośmieci”) nie może być wyrzucany razem z odpadami komunalnymi. Wyrzucając elektrośmieci do pojemnika stwarzasz zagrożenie dla środowiska. Zużyty sprzęt może zawierać substancje (np. ołów, kadm, chrom, brom, rtęć, freon) niebezpieczne dla zdrowia i życia ludzi oraz dla środowiska. Sortując i przekazując zużyty sprzęt do przetworzenia, odzysku, recyklingu i utylizacji, chronisz środowisko przed zanieczyszczeniem i skażeniem, przyczyniasz się do zmniejszenia zużycia zasobów naturalnych i obniżenia kosztów produkcji nowego sprzętu.



DEKLARACJA ZGODNOŚCI

Malis B. Machoński Sp. K. oświadcza, że opisane w niniejszej instrukcji Urządzenie Maltec LAMPA OWADOBÓJCZA MASTERKILLER20W-BL 3800V spełnia wszystkie wymagania:

(EMC) Directive 2014/30/EU
(LVD) Directive 2014/35/EU
RoHS 2011/65/EU

Spełnia następujące standardy:

EN IEC 55014-1:2021
EN IEC 55014-2:2021
EN IEC 61000-3-2:2019+A1:2021
EN IEC 61000-3-3:2013+A1:2019+A2:2021

EN IEC 63000:2018

EN 60335-1:2012+A11:2014+A13:2017+A1:2019+
A14:2019+A2:2019+A15:2021
EN 60335-2-59:2003+A1:2006+A2:2009+
A11:2018
EN 6233:2008

Producent:
Malis B. Machoński Sp. K.
Zbożowa 2E, Wysogotowo
62-081, Przeźmierowo, Polska
www.malis.pl

Bartosz Machoński

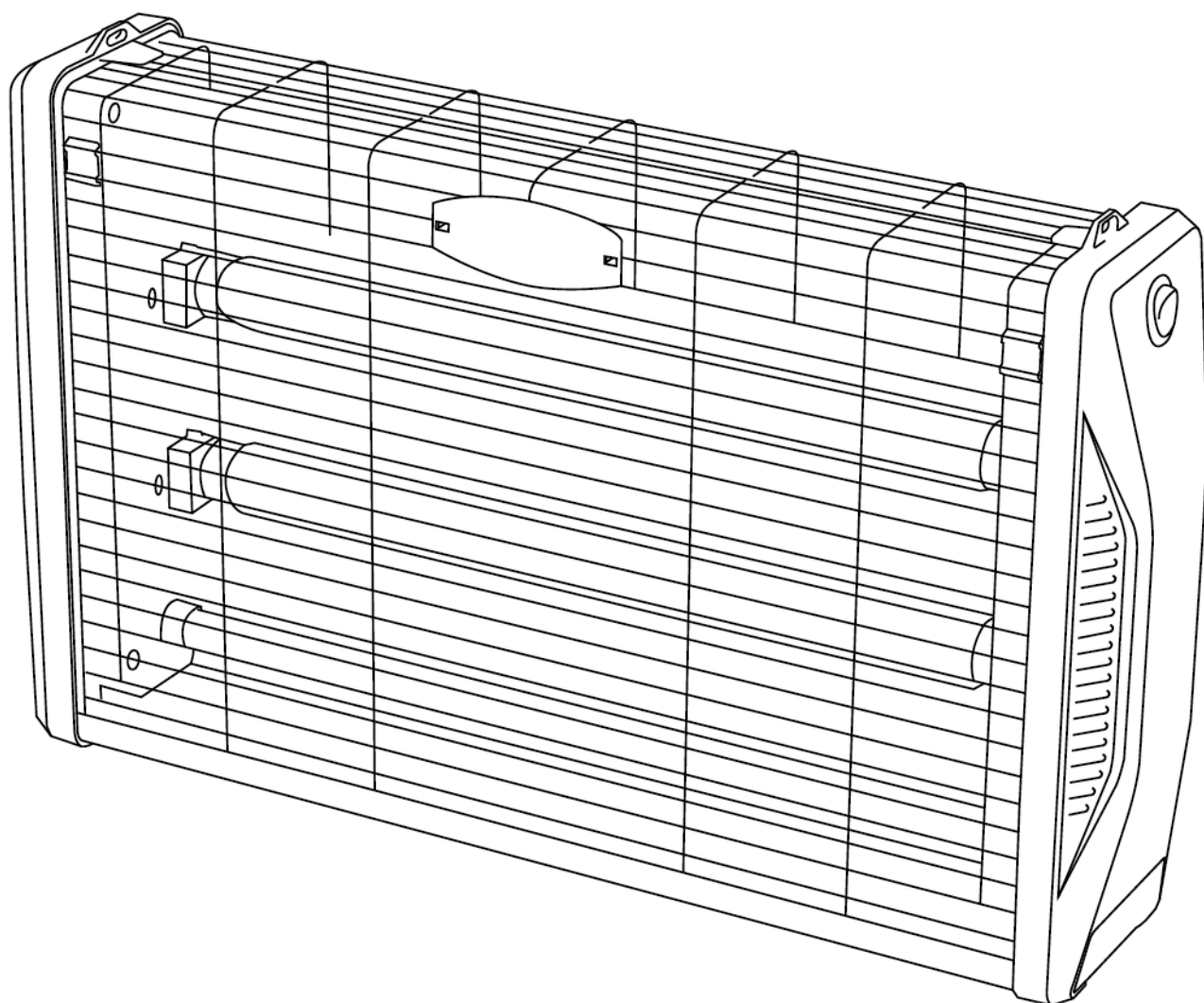

INSTRUCTION MANUAL

ENG

INSECT KILLER MASTERKILLER20W-BL 3800V

INSECT KILLER

The insect killer utilizes the character which trending to light of pest that have sensitive of biological character, uses the black light of specified wavelength from effective luring tube to attract flying insects.

The pest will never escape w e they are glued by super adhesive paper. So that you do is just replace the adhesive paper.

The insect killer series are with thin and innovative style. High efficiency and safety ensure healthy life and comfortable living space.

The black light tube (Ultra-violet rays) is completely harmless to human being and animal.

No fumes, no smell, no sprays, no mess, no noise and pollution free.

The insect killer series is ideal for indoor use such as house, f actory, f ood shop, butcher's storage, hospital, etc.

WARNING:

- Check the local voltage before working to make sure your local voltage and frequency is suitable for machine.
- The appliance is indoor use only but not for using in barns, stables and similar locations. Hang or mount the appliance on a place where children can't reach(at least 2.0m high)
- Never remove any fixed part of the appliance to make any internal adjustment avoiding dangers. If the supply cord, the lamp, the starter or other parts of appliance are damaged, should be replaced or maintained by authorized &qualified person or service agent in order to avoid a hazard.
- Unplug the appliance before cleaning. Be sure to cut off electricity when cleaning and repairing the machine.
- No washing by water, no placing in the rain.
- No using in inflammable and or explosive locales and alike.
- Not Suitable to use in garages and alike.
- This appliance is not intended for use by persons (including children) w ith reduced physical, sensory or mental capabilities, or lack of experience and knowledge, unless they have been given supervision or instruction concerning use of the appliance by a person responsible for their safety.
- Children should be supervised to ensure that they do not play with the appliance.

Rated Voltage: 220-240V~

Rated Frequency: 50Hz

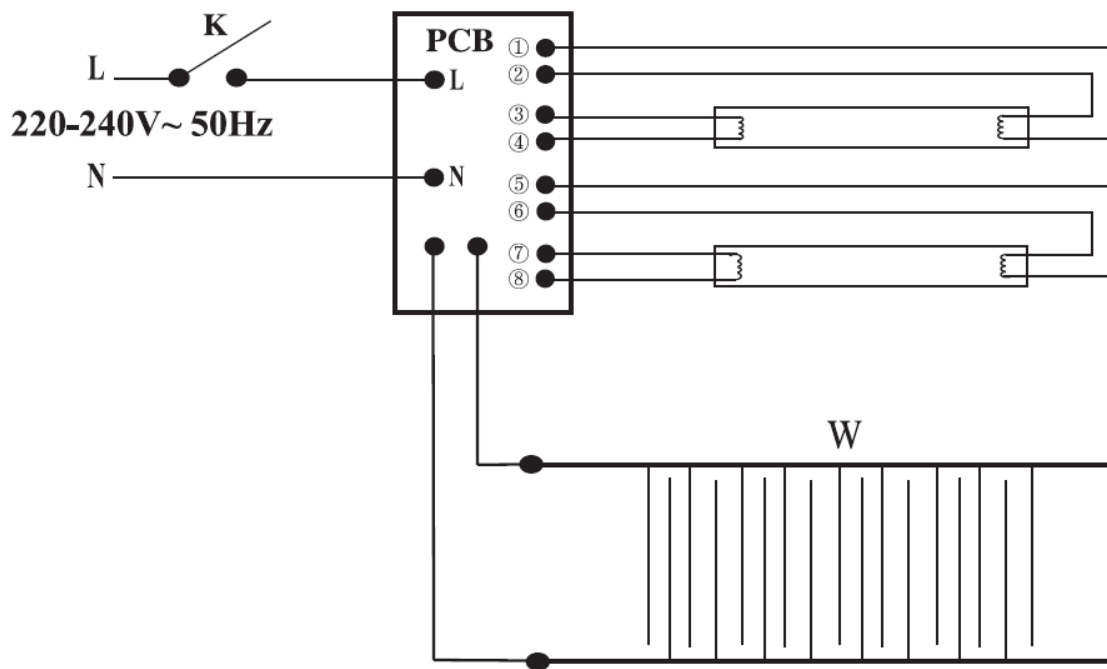
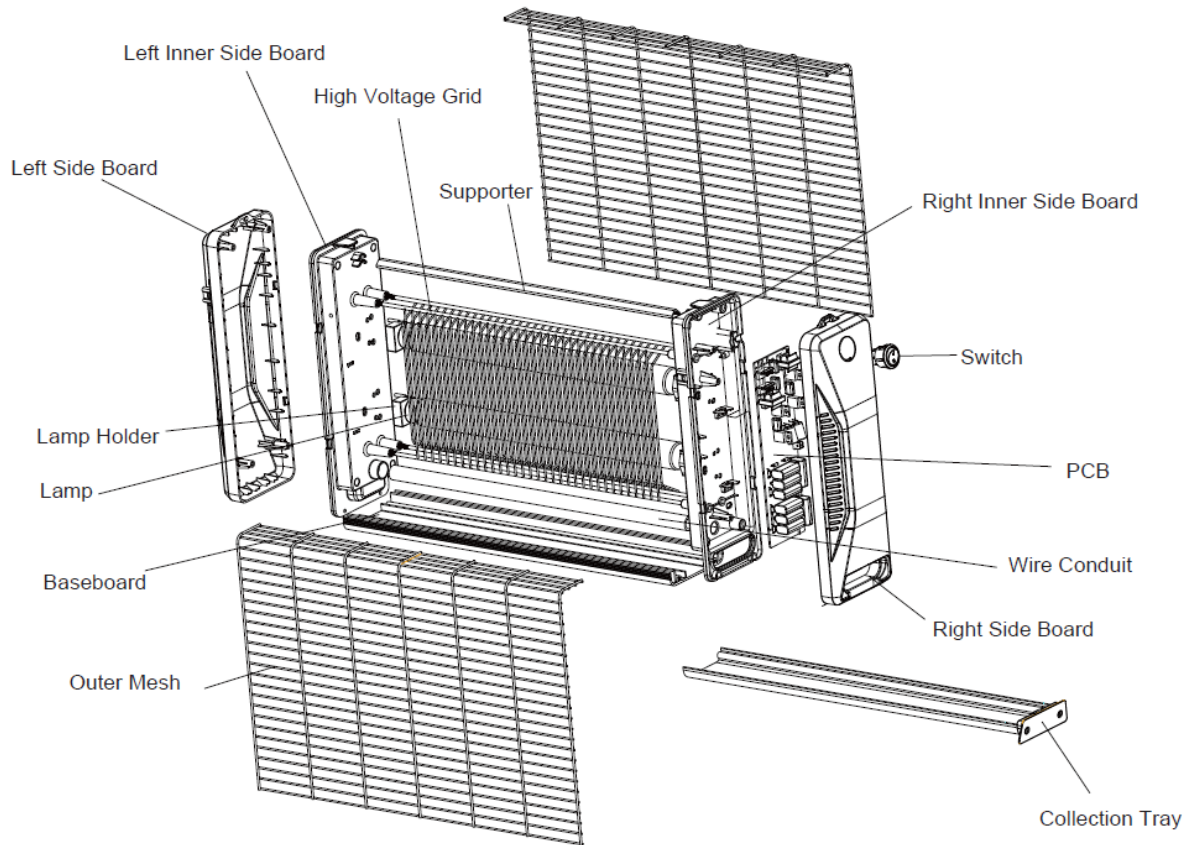

K- power switch
W- High-voltage grid

Maksymalna moc	20 W
Zasilanie	220-240 V~

Disposal of electrical equipment



The symbol of the crossed-out wheeled waste container placed on the products informs that used electrical and electronic equipment (hereinafter also "waste equipment" or "electro-waste") may not be disposed of with municipal waste. By throwing e-waste into the container, you pose a threat to the environment. Used equipment may contain substances (e.g. lead, cadmium, chromium, bromine, mercury, freon) that are dangerous to human health and life and to the environment. By sorting and handing over used equipment for processing, recovery, recycling and disposal, you protect the environment against pollution and contamination, you contribute to reducing the use of natural resources and lowering the production costs of new equipment.



DECLARATION OF CONFORMITY

Malis B. Machoński Sp. K. declares that described in this manual Maltec INSECT KILLER MASTERKILLER20W-BL 3800V Device meets all the requirements of the:

(EMC) Directive 2014/30/EU
(LVD) Directive 2014/35/EU
RoHS 2011/65/EU

Meets the following standards:

EN IEC 55014-1:2021
EN IEC 55014-2:2021
EN IEC 61000-3-2:2019+A1:2021
EN IEC 61000-3-3:2013+A1:2019+A2:2021

EN 60335-1:2012+A11:2014+A13:2017+A1:2019+A14:2019+A2:2019+A15:2021
EN 60335-2-59:2003+A1:2006+A2:2009+A11:2018
EN 6233:2008

EN IEC 63000:2018

Producent:

Malis B. Machoński Sp. K.
Zbożowa 2E, Wysogotowo
62-081, Przeźmierowo, Polska
www.malis.pl

Bartosz Machoński

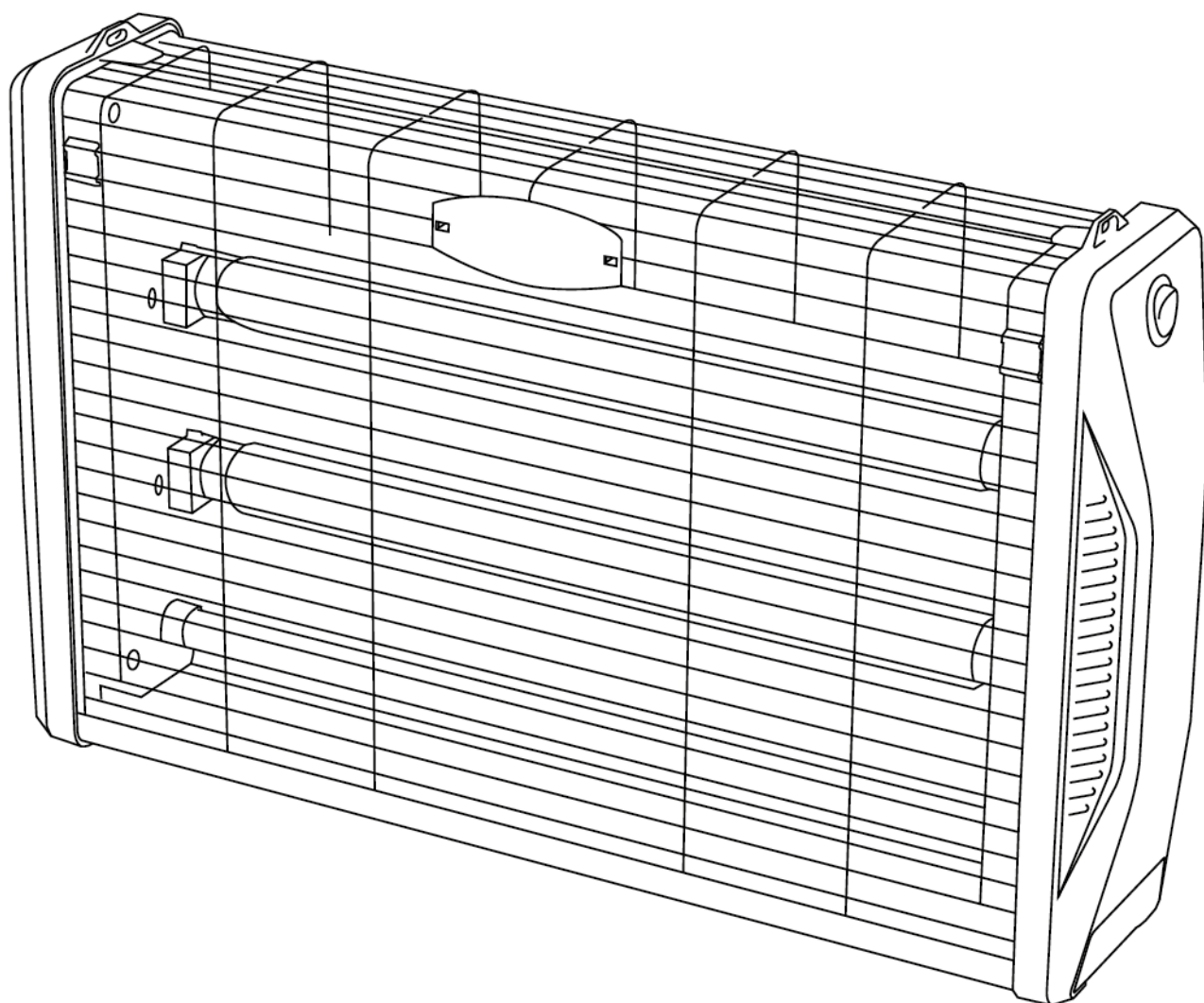

BEDIENUNGS- ANLEITUNG

DE

INSEKTENTÖTER MASTERKILLER20W-BL 3800V

INSEKTENVERNICHTUNG

Der Insektenvernichter nutzt die Eigenschaften des Lichts von biologisch empfindlichen Schädlingen und verwendet Schwarzlicht mit einer bestimmten Wellenlänge aus einer wirksamen Lockröhre, um fliegende Insekten anzulocken. Die Schädlinge werden nie entkommen, da sie mit superklebepapier festgeklebt sind. Dazu müssen Sie lediglich das Klebepapier austauschen.

Die Insektenvernichter-Serie hat einen schlanken und innovativen Stil. Hohe Effizienz und Sicherheit sorgen für gesundes Leben und behaglichen Wohnraum. Die Schwarzlichtröhre (Ultraviolettstrahlen) ist für Mensch und Tier völlig unschädlich.

Keine Dämpfe, kein Geruch, kein Sprühen, keine Unordnung, kein Lärm und keine Umweltverschmutzung.

Die Insektenvernichter-Serie ist ideal für den Einsatz in Innenräumen wie beispielsweise Häusern, Fabriken, Lebensmittelgeschäften, Metzgereien, Krankenhäusern usw.

WARNUNG:

- Überprüfen Sie vor der Arbeit die örtliche Spannung, um sicherzustellen, dass Ihre örtliche Spannung und Frequenz für die Maschine geeignet ist.
- Das Gerät ist nur für den Innenbereich bestimmt und darf nicht in Scheunen, Ställen und ähnlichen Orten verwendet werden. Hängen oder montieren Sie das Gerät an einem Ort, den Kinder nicht erreichen können (mindestens 2,0 m hoch).
- Um Gefahren zu vermeiden, entfernen Sie niemals feste Teile des Geräts, um interne Einstellungen vorzunehmen. Wenn das Netzkabel, die Lampe, der Starter oder andere Teile des Geräts beschädigt sind, sollten diese von einer autorisierten und qualifizierten Person oder einem Servicevertreter ausgetauscht oder gewartet werden, um Gefahren zu vermeiden.
- Ziehen Sie vor der Reinigung den Stecker aus der Steckdose. Achten Sie darauf, beim Reinigen und Reparieren der Maschine den Strom abzuschalten.
- Kein Waschen mit Wasser, kein Aussetzen im Regen.
- Nicht in brennbaren und/oder explosiven Umgebungen oder dergleichen verwenden.
- Nicht für den Einsatz in Garagen und dergleichen geeignet.
- Dieses Gerät ist nicht für den Gebrauch durch Personen (einschließlich Kinder) mit eingeschränkten physischen, sensorischen oder geistigen Fähigkeiten oder Mangel an Erfahrung und Wissen bestimmt, es sei denn,

sie werden von einer für ihre Sicherheit verantwortlichen Person beaufsichtigt oder erhalten Anweisungen zur Verwendung des Geräts.

- Kinder sollten beaufsichtigt werden, um sicherzustellen, dass sie nicht mit dem Gerät spielen.

Nennspannung: 220-240 V~

Nennfrequenz: 50 Hz

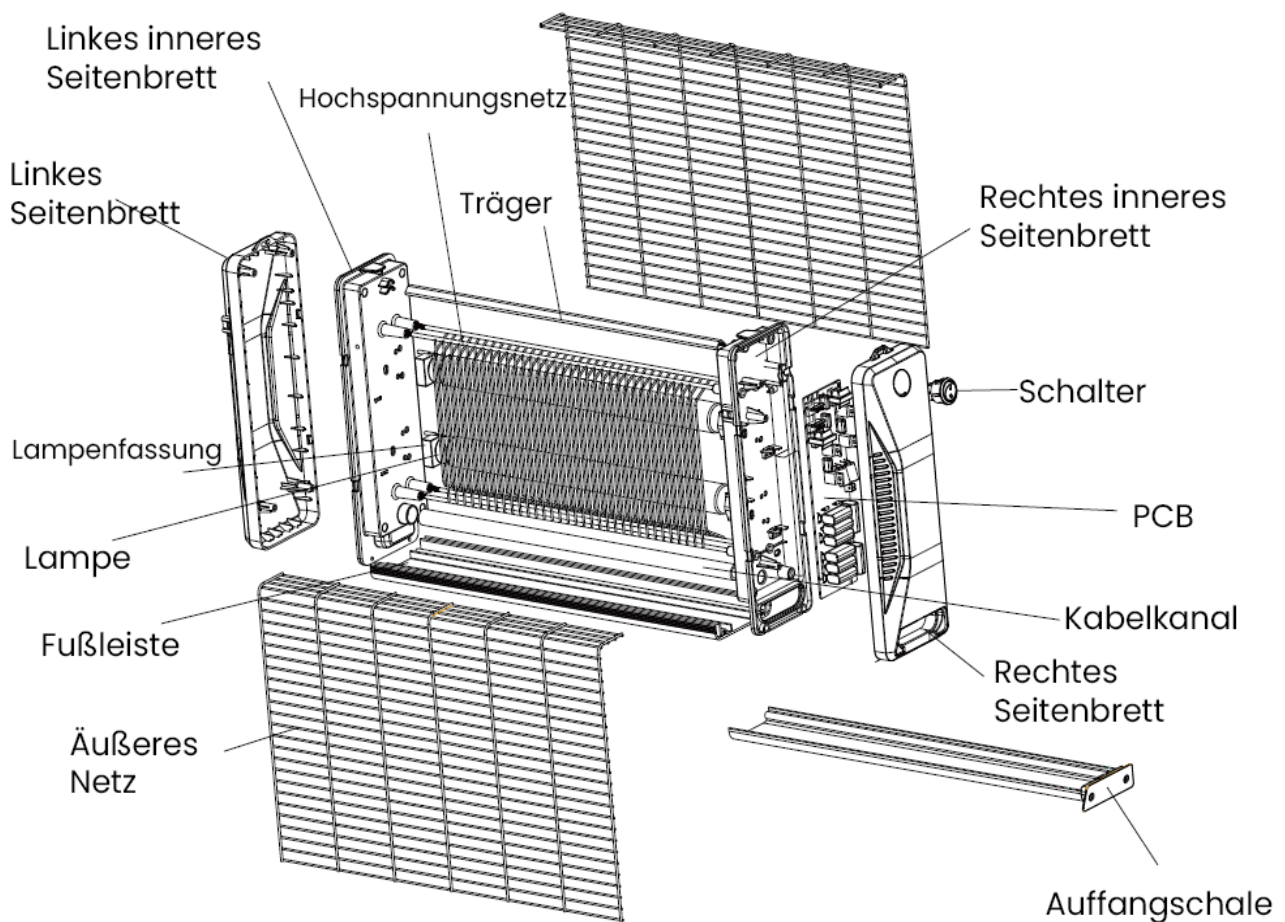

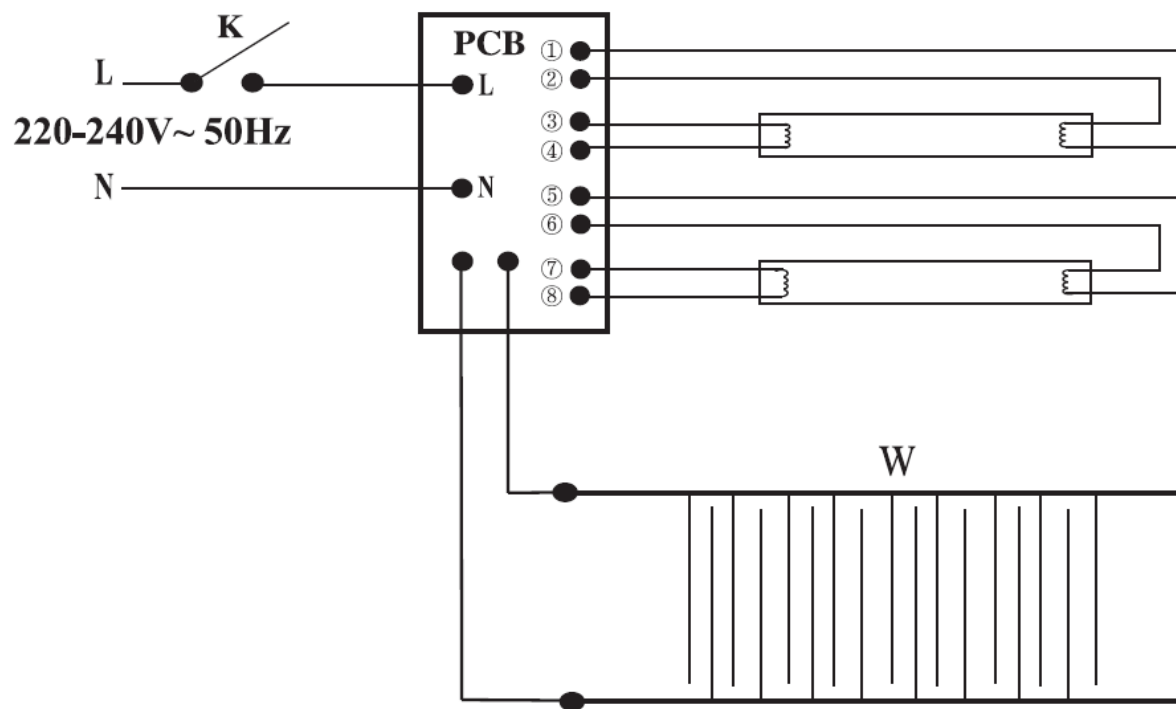

K - Netzschalter

W- Hochspannungsnetz

Maksymalna moc	20 W
Zasilanie	220-240 V~

Entsorgung von Elektrogeräten



Das Symbol des durchgestrichenen Abfallbehälters auf den Produkten weist darauf hin, dass gebrauchte Elektro- und Elektronikgeräte (im Folgenden auch „Altgeräte“ oder „Elektroschrott“) nicht über den Hausmüll entsorgt werden dürfen. Wenn Sie Elektroschrott in den Container werfen, gefährden Sie die Umwelt. Altgeräte können Stoffe enthalten (z.B. Blei, Cadmium, Chrom, Brom, Quecksilber, Freon), die für die Gesundheit und das Leben von Menschen und für die Umwelt gefährlich sind. Durch die Sortierung und Abgabe von Altgeräten zur Aufbereitung, Verwertung, zum Recycling und zur Entsorgung schützen Sie die Umwelt vor Verschmutzung und Kontamination, tragen zur Verringerung des Verbrauchs natürlicher Ressourcen bei und senken die Produktionskosten für neue Geräte.



KONFORMITÄTSERKLÄRUNG

Malis B. Machoński Sp. K. erklärt, dass das in diesem Handbuch beschriebene Maltec INSEKTENTÖTER MASTERKILLER20W-BL 3800V-Gerät alle Anforderungen der:

(EMC) Directive 2014/30/EU
(LVD) Directive 2014/35/EU
RoHS 2011/65/EU

Erfüllt die folgenden Normen:

EN IEC 55014-1:2021
EN IEC 55014-2:2021
EN IEC 61000-3-2:2019+A1:2021
EN IEC 61000-3-3:2013+A1:2019+A2:2021

EN IEC 63000:2018

EN 60335-1:2012+A11:2014+A13:2017+A1:2019+
A14:2019+A2:2019+A15:2021
EN 60335-2-59:2003+A1:2006+A2:2009+
A11:2018
EN 6233:2008

Hersteller:
Malis B. Machoński Sp. K.
Zbożowa 2E, Wysogotowo
62-081, Przeźmierowo, Polska
www.malis.pl

Bartosz Machoński