

 **maltec**

**BEAUTY**

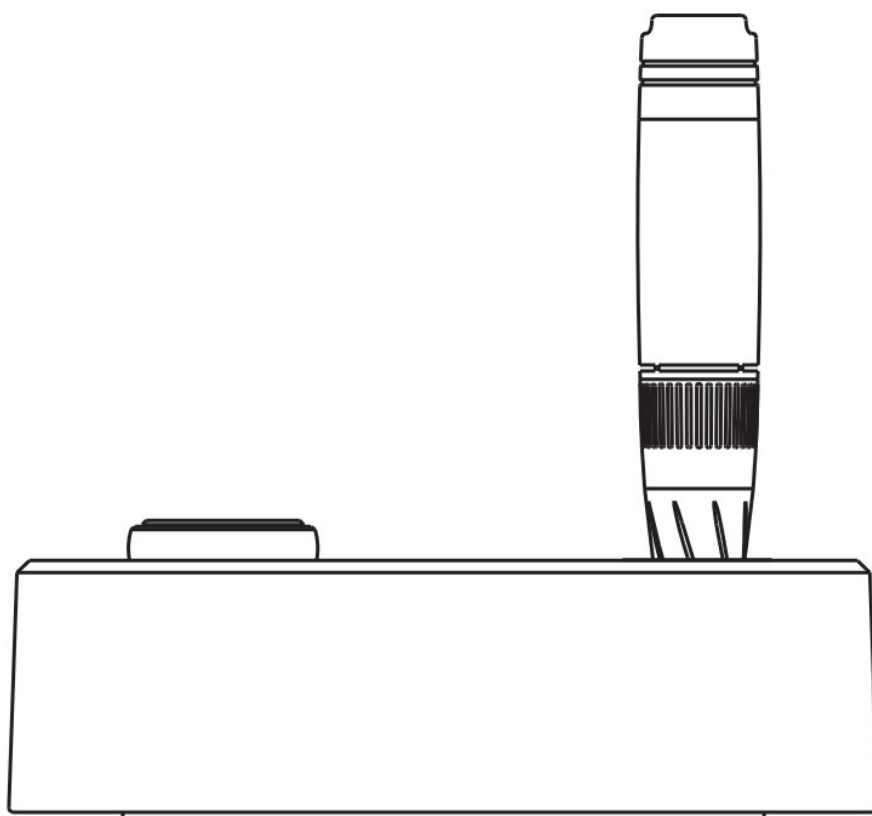

**Frezarka do paznokci Beauty ND-5  
+ frezy**

**Instrukcja obsługi**

# Rysunek produktu

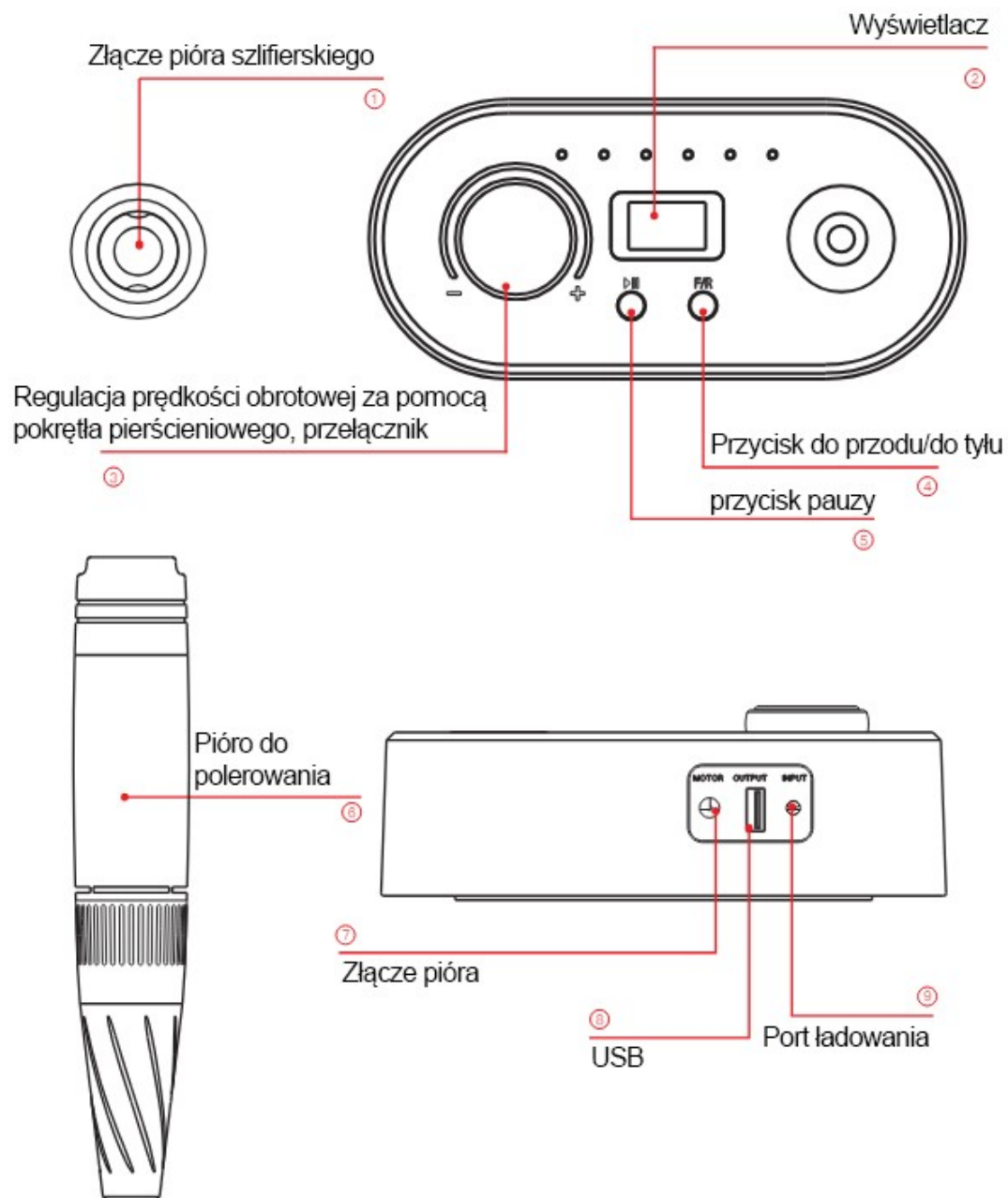

## Parametr produktu

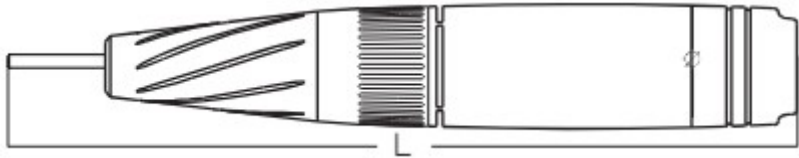
Napięcie wejściowe	Napięcie baterii	Prędkość
DC12V 2A	DC18V	MAX40000.RPM
		
Wymiar	ø	L
	24mm	141 mm

## Instrukcje

- ① Wyświetlanie prędkości: 00-40 obr./min, co odpowiada 0-40000  
Wyświetla ostatnio używaną prędkość po włączeniu zasilania. Funkcja pamięci: wyświetlacz włącza się, sieć energetyczna miga. Miernik nie ma zasilania, a pełna siatka oznacza, że akumulator jest w pełni naładowany.
- ② Obróć w prawo, aby zwiększyć prędkość; obrócić w kierunku przeciwnym do ruchu wskazówek zegara, aby zmniejszyć prędkość.
- ③ Naciśnij krótko przez jedną sekundę, aby wstrzymać.
- ④ Do przodu i do tyłu: domyślny obrót do przodu „F” po włączeniu zasilania, naciśnij jeden. Następny przycisk służy do odwrócenia ruchu „R”, a także naciśnij klawisz, aby powrócić do obrotu do przodu.
- ⑤ Włączanie: długie naciśnięcie przez 2 sekundy; wyłączenie: długie naciśnięcie przez 2 sekundy.
- ⑥ Dokręć główkę sterującą pióra, umieść główkę polerską na spodzie i zaciśnij ją.
- ⑦ Port połączenia pisaka polerskiego z hostem.
- ⑧ Port ładowania USB umożliwia ładowanie telefonu komórkowego i może być używany jednocześnie z polerką.

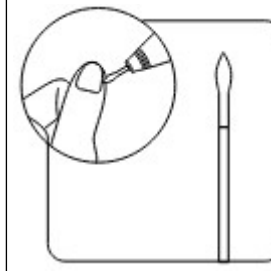
 <p>Taśmy szlifierskie</p> <p>Zestaw wiertel</p>			
	<p>Nadaje się do usuwania wewnętrznej strony paznokci. Usuń martwy naskórek na dłoniach i wypoleruj pozostałości lakieru do paznokci.</p>	<p>Nadaje się do naprawy paznokci, delikatnego usuwania żelu i lakieru do paznokci. Można polerować grubsze uszczelki i rzeźbiony klej itp.</p>	<p>Nadaje się do usuwania krawędzi paznokci. Martwy naskórek paznokcia i martwy naskórek rowka paznokcia. Można również wypolerować wewnętrzną stronę paznokcia. Resztki lakieru do paznokci.</p>

			
	<p>Mała główka cylindryczna, do obróbki powierzchni paznokci</p>	<p>Duża cylindryczna główka. Do pielęgnacji powierzchni paznokci.</p>	<p>Wrzeciono główne + pierścień piaskowy. Stosowany do usuwania i utwardzania powierzchni paznokci.</p>

## Schemat działania

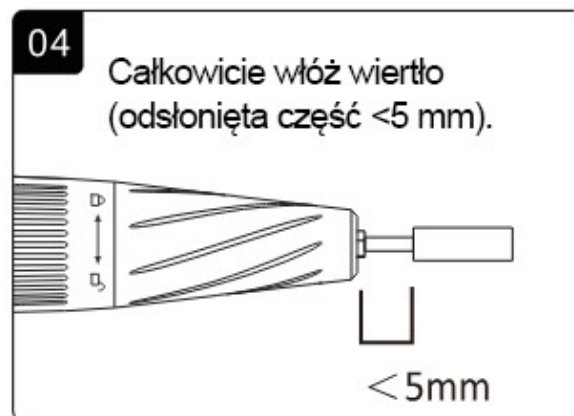
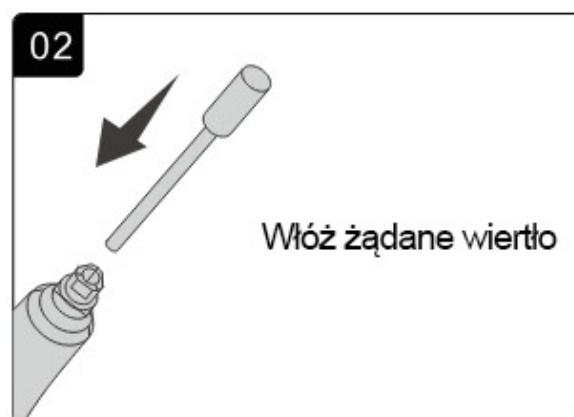

**Uwaga:** obracając blokadę przełącznika w lewo i w prawo, pamiętaj o włożeniu głowicy szlifierskiej lub kauszy. W przeciwnym razie spowoduje to zbyt ciasne rotacje, co również jest zjawiskiem normalnym.

## Lista rzeczy w opakowaniu

1. Host szlifierki \* 1
2. Przewód łączący \*1
3. Instrukcja \*1
4. Uchwyt \*1
5. Metalowa głowica szlifierska \*6

## 6.Adapter

### Środki ostrożności!

Środki ostrożności podczas szlifowania: Przed użyciem należy oczyścić głowicę szlifierską. Proszę wymienić głowicę szlifierską. Odłącz zasilanie i upewnij się, że głowica szlifierska jest włożona w spód tulei zaciskowej. Gdy głowica szlifierska nie jest włożona w spód uchwytu, łatwo wibruje. Spowoduje to odpadnięcie głowicy szlifierskiej, co stwarza ryzyko. Nie doprowadzić do zginania, odkształcania i pęknięcia głowicy szlifierskiej należy stosować standardowe szlifowanie. Gdy uchwyt nie jest używany, przeszlifuj główkę, powinna być zaciśnięta. W przypadku wykrycia nietypowych wibracji i dźwięku należy zaprzestać używania. Proszę nie dotykać żadnych obracających się części. Ze względów bezpieczeństwa należy unikać używania przez dzieci

### Utylizacja sprzętu elektrycznego



Symbol przekreślonego pojemnika na śmieci na kółkach umieszczony na produktach informuje, że zużyty sprzęt elektryczny i elektroniczny (zwany dalej także „zużyтым sprzętem” lub „elektroodpadem”) nie może być wyrzucany wraz z odpadami komunalnymi. Wrzucając elektroodpady do kontenera stwarzasz zagrożenie dla środowiska. Używany sprzęt może zawierać substancje (np. ołów, kadm, chrom, brom, rtęć, freon)

niebezpieczne dla zdrowia i życia ludzi oraz dla środowiska. Sortując i przekazując zużyty sprzęt do przetworzenia, odzysku, recyklingu i utylizacji, chronisz środowisko przed zanieczyszczeniami i skażeniami, przyczyniasz się do ograniczenia zużycia zasobów naturalnych oraz obniżenia kosztów produkcji nowego sprzętu.

### Deklaracja CE

Malis B. Machoński sp. k. Oświadcza, że urządzenie Maltec Beauty ND-5 frezarka do paznokci + frezy spełnia wszystkie wymagania Dyrektywy LVD 2014/35/UE, EMC 2014/30/UE oraz spełnia następujące normy:

EN55014-1:2017+A11:2020

EN 55014-2:2015

EN 61000-3-2:2019

EN 61000-3-3:2013+A1:2019

### Importer:

Malis B. Machoński sp. k.  
ul. Zbożowa 2E, Wysogotowo  
62-081 Przeźmierowo  
www.maltec.pl

Bartosz Machoński

 maltec

**BEAUTY**

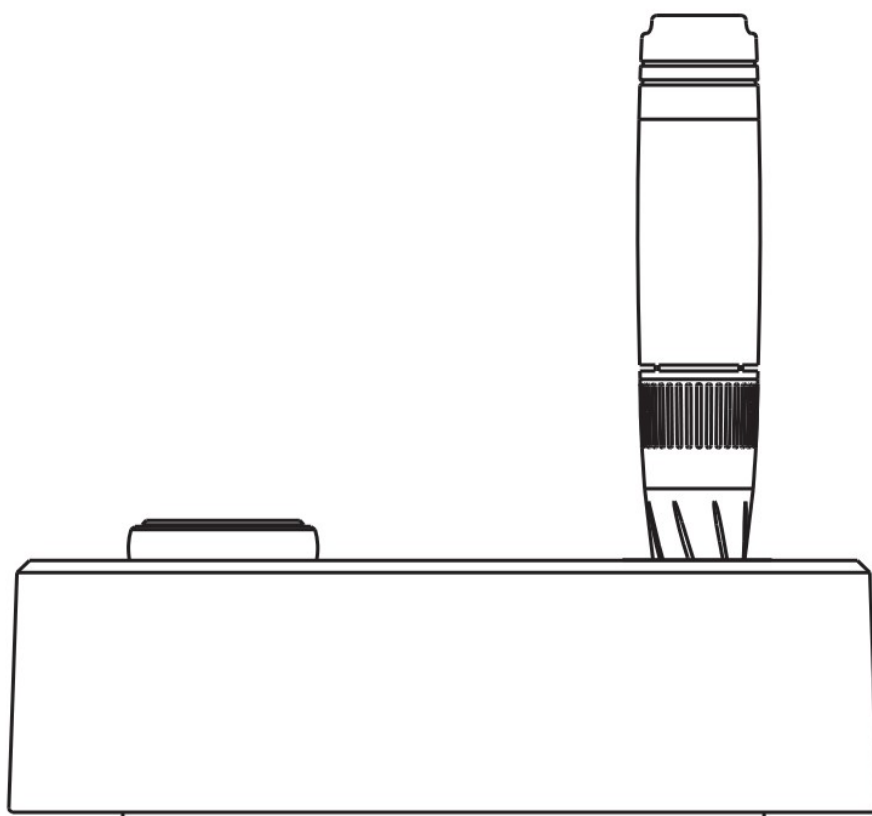

**Beauty ND-5 nail milling machine +  
cutters**

**Instruction Manual**

# Product drawing

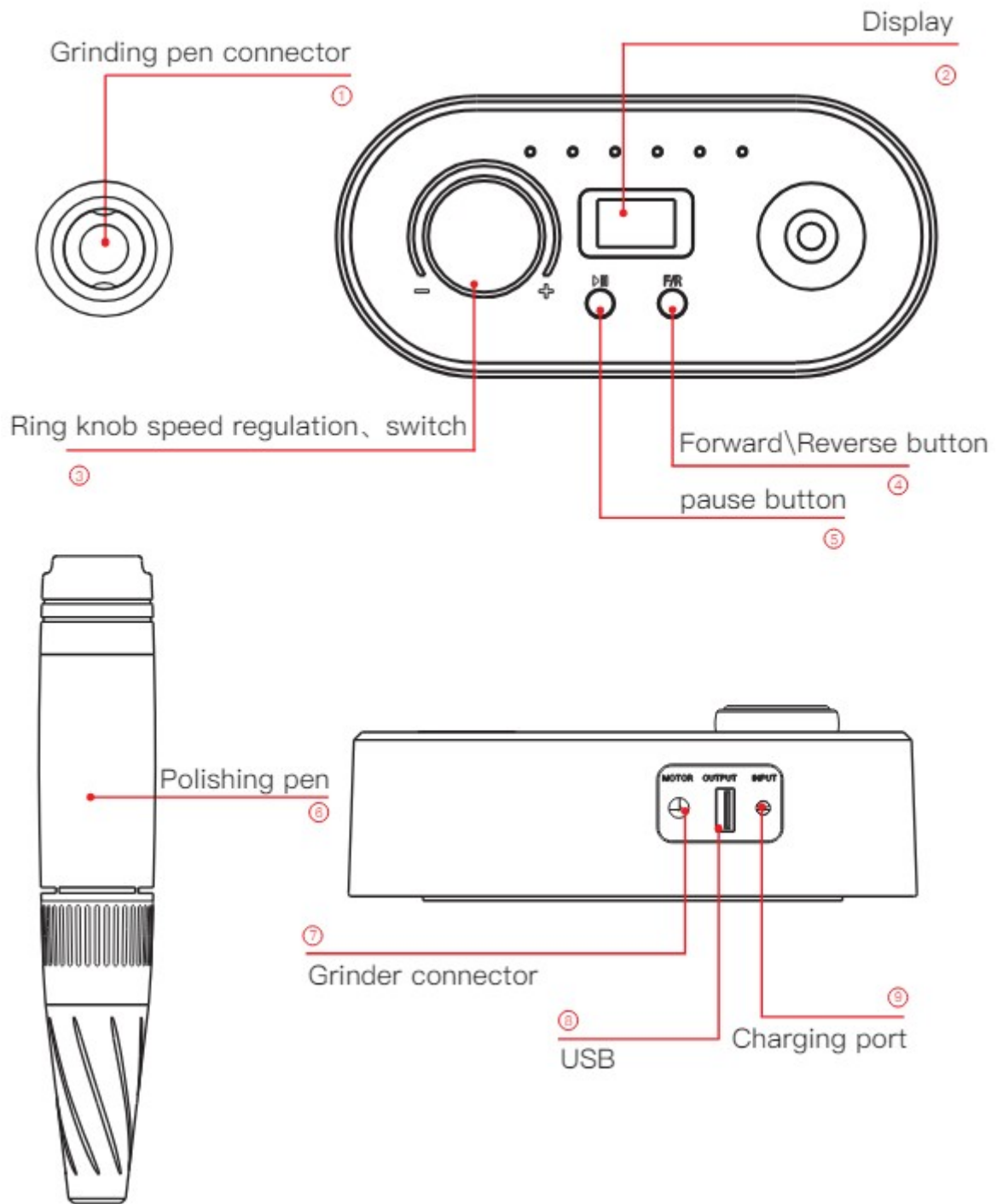

## Product parameter

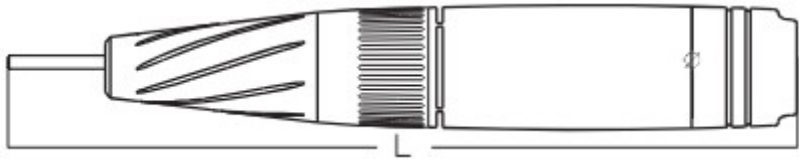
Input voltage	Battery voltage	Speed
DC12V 2A	DC18V	MAX40000.RPM
		
Dimension	∅	L
	24mm	141mm

## Instructions

- ① Speed display: 00-40RPM, representing 0-40000  
Display the last used speed after power-on. Memory function: power on display, power grid flashes. The meter is out of power, and a full grid means that the battery is fully charged.
- ② Turn clockwise to increase the speed; turn counter-clockwise to decrease the speed.
- ③ Press briefly for one second to pause.
- ④ Forward and reverse: the default forward rotation “F” when power on, press one The next button is to reverse the “R”, and also press the Key to return to forward rotation.
- ⑤ Power on: long press for 2 second; power off: long press for 2 second.
- ⑥ Tighten the steering head of the pen, place the polishing head on the bottom and clamp it.
- ⑦ The connection port of the polishing pen to the host.
- ⑧ USB charging port can provide mobile phone charging function, can be used with the polisher at the same time.

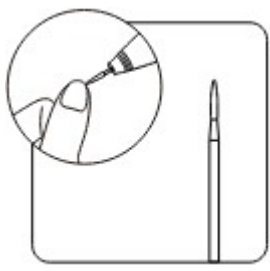
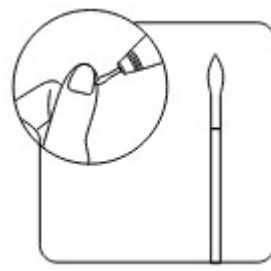
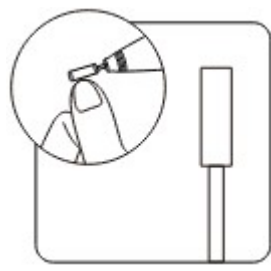
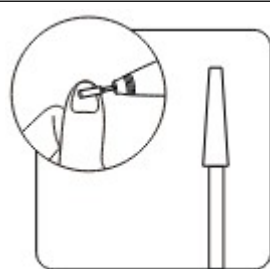
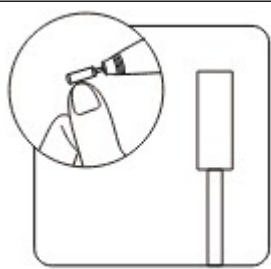
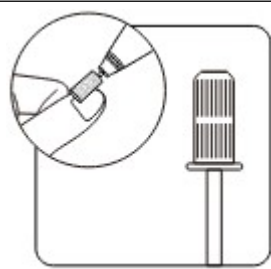
			
	<p>Suitable for removing the inside of nails. Dead skin on your hands, and polish away the residuals in the nail polish.</p>	<p>Suitable for nail repair, light removal of gel and nail polish. Can polish thicker seals and carved glue, etc.</p>	<p>Suitable for removing the edges of nails. The dead skin of the nail and the dead skin of the nail groove. You can also polish the inside of the nail. Residual nail polish.</p>
			



	Small cylindrical head, for nail surface treatment	Large cylindrical head. For nail surface treatment.	Main spindle + sand ring. Used for nail surface removal andening.
--	--	---	--

## Operation diagram

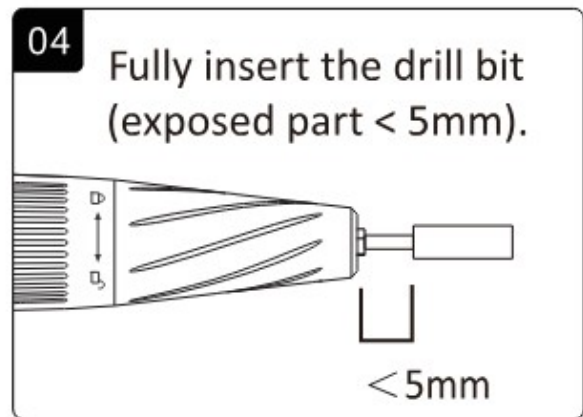
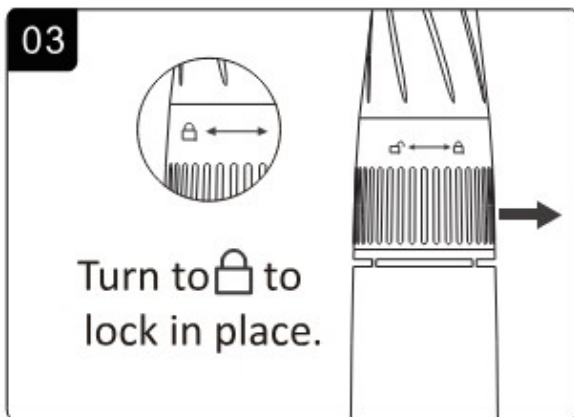
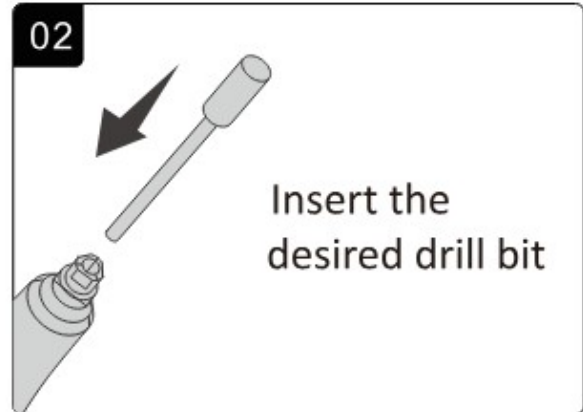
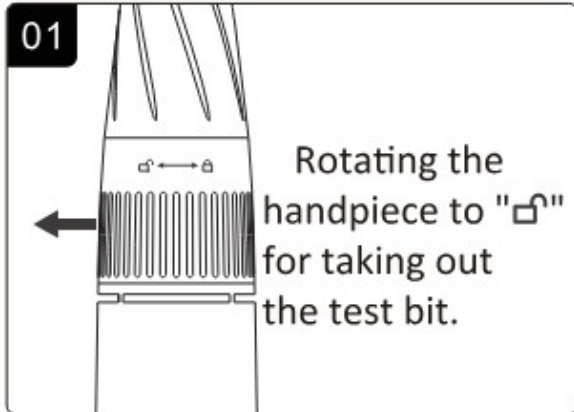

**Note:** when turning the switch lock left and right, be sure to insert a grinding head or thimble. Otherwise, it will cause too tight rotation, which is also a normal phenomenon.

## Packing list

1. Grinding machine host \*1
2. Connecting wire \*1
3. Manual \*1
4. Handle \*1
5. Metal grinding head \*6
6. Adapter

## Precautions!

Precautions for grinding operation: Please clean the grinding head before use. Please replace the grinding head. Cut off the power supply and make sure that the grinding head is inserted into the bottom of the collet. Also the grinding head is not inserted into the bottom of the chuck, it is easy to vibrate. This will cause the grinding head to fall off, which will bring risks. Do not use Standard grinding shall be used for bending, deformation and fracture grinding head. When the handle is not in use, grind the head, it shall be kept

clamped. If abnormal vibration and sound are found, please stop using. Please do not touch any rotating parts. For safety, please avoid use by children

## Disposal of electrical equipment



The symbol of the crossed-out wheeled waste container placed on the products informs that used electrical and electronic equipment (hereinafter also "waste equipment" or "electro-waste") may not be disposed of with municipal waste. By throwing e-waste into the container, you pose a threat to the environment. Used equipment may contain substances (e.g. lead, cadmium, chromium, bromine, mercury, freon) that are dangerous to human health and life and to the environment. By sorting and handing over used equipment for processing, recovery, recycling and disposal, you protect the environment against pollution and contamination, you contribute to reducing the use of natural resources and lowering the production costs of new equipment.

## CE declaration

Malis B. Machoński sp. k. Declares that the Maltec device Beauty ND-5 nail milling machine + cutters meets all the requirements of the LVD Directive 2014/35/EU, EMC 2014/30/EU and meets the following standards:

EN55014-1:2017+A11:2020  
EN 55014-2:2015  
EN 61000-3-2:2019  
EN 61000-3-3:2013+A1:2019

## Importer:

Malis B. Machoński sp. k.  
ul. Zbożowa 2E, Wysogotowo  
62-081 Przeźmierowo  
[www.maltec.pl](http://www.maltec.pl)



Bartosz Machoński

 maltec

**BEAUTY**

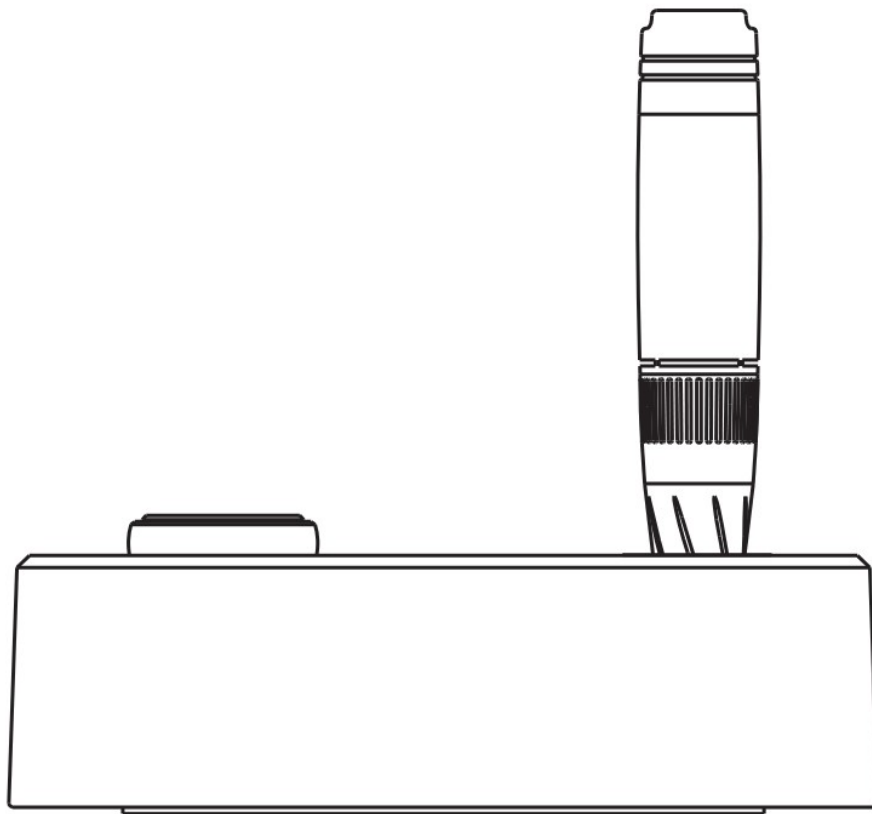

**Beauty ND-5 Nagelfräse + Fräser**  
**Bedienungsanleitung**

# Produktzeichnung

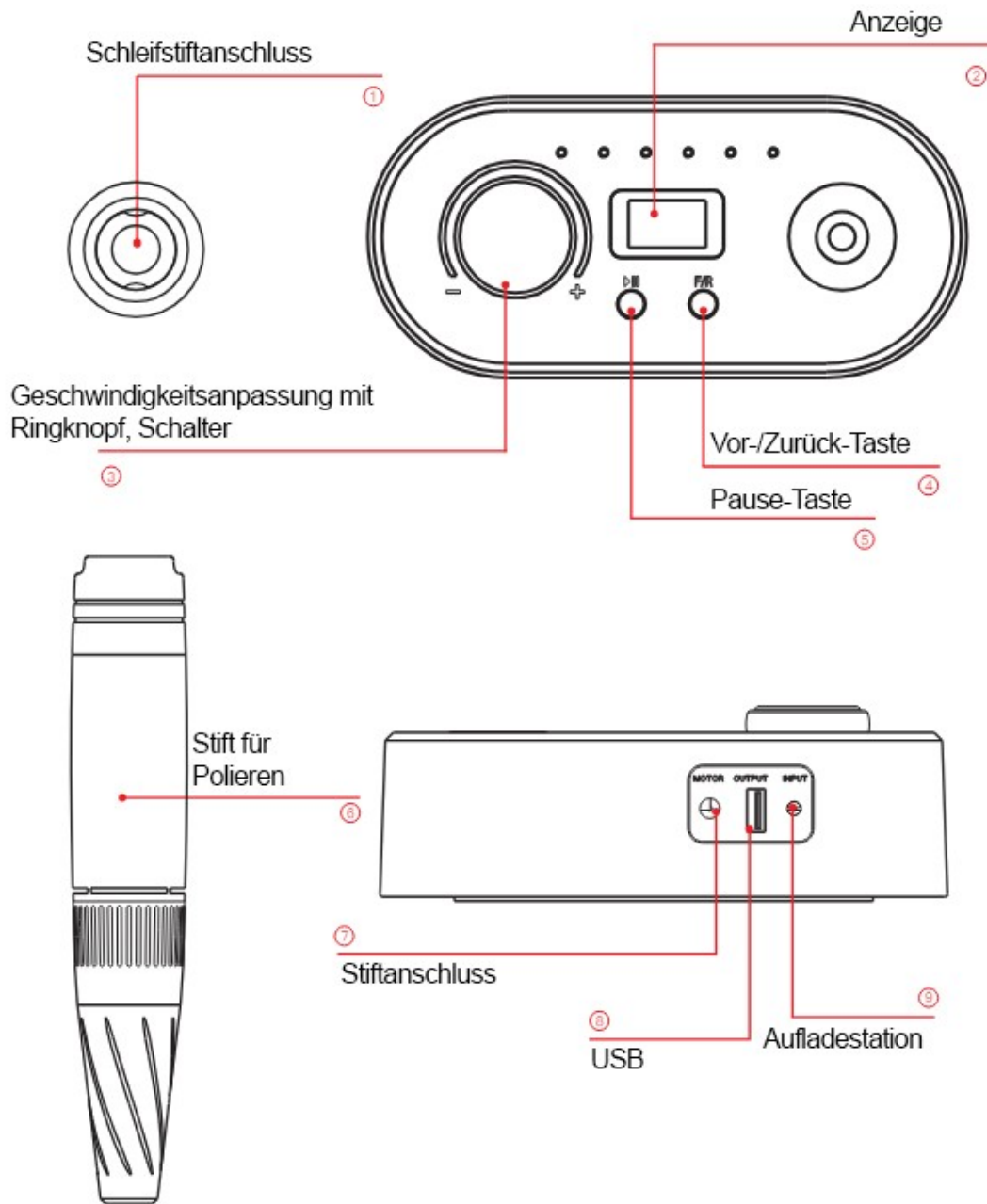

## Produktparameter

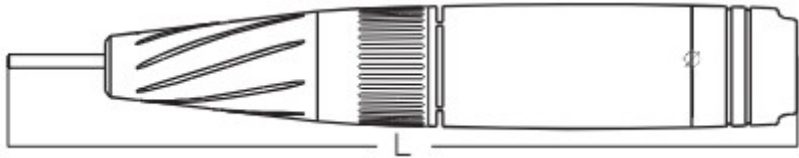
Eingangsspannung	Batteriespannung	Geschwindigkeit
Gleichstrom 12 V, 2 A	Gleichstrom 18 V	MAX40000.RPM
		
Abmessungen	Ö	M
	24 mm	141 mm

## Anweisungen

- ① Geschwindigkeitsanzeige: 00-40RPM, entspricht 0-40000  
Zeigt die zuletzt verwendete Geschwindigkeit nach dem Einschalten an. Memoryfunktion: Power On Anzeige, Stromnetz blinkt. Der Zähler hat keinen Strom mehr und ein volles Netz bedeutet, dass die Batterie vollständig geladen ist.
- ② Im Uhrzeigersinn drehen, um die Geschwindigkeit zu erhöhen; gegen den Uhrzeigersinn drehen, um die Geschwindigkeit zu verringern.
- ③ Zum Pausieren eine Sekunde lang kurz drücken.
- ④ Vorwärts und rückwärts: Die standardmäßige Vorwärtsdrehung „F“ ist beim Einschalten aktiviert. Drücken Sie die nächste Taste „R“, um die Drehung umzukehren. Drücken Sie außerdem die Taste , um zur Vorwärtsdrehung zurückzukehren.
- ⑤ Einschalten: 2 Sekunden lang drücken; Ausschalten: 2 Sekunden lang drücken.
- ⑥ Den Lenkkopf des Stifts festziehen, den Polierkopf auf die Unterseite setzen und festklemmen.
- ⑦ Der Verbindungsanschluss des Polierstifts zum Host.
- ⑧ Der USB-Ladeanschluss bietet eine Ladefunktion für Mobiltelefone und kann gleichzeitig mit der Poliermaschine verwendet werden.

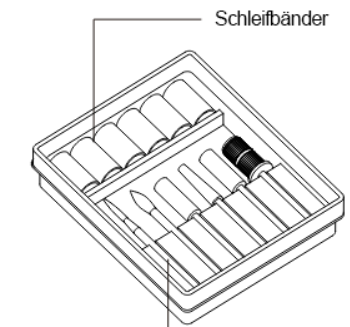
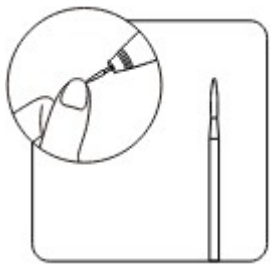
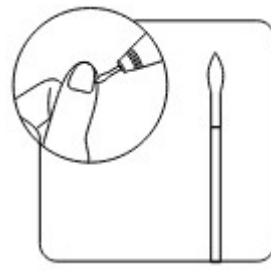
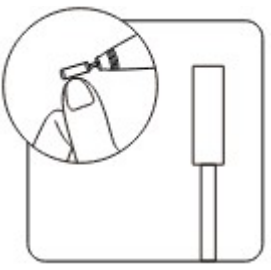
 <p>Schleifbänder</p> <p>Bohrerset</p>			
	<p>Geeignet zum Entfernen der Nagelinnenseite. Entfernen Sie abgestorbene Hautzellen an Ihren Händen und polieren Sie die Reste des Nagellacks weg.</p>	<p>Geeignet zur Nagelreparatur und leichten Entfernung von Gel und Nagellack. Kann dickere Dichtungen und eingeritzten Kleber usw. polieren.</p>	<p>Geeignet zum Entfernen von Nagelkanten. Die abgestorbene Haut des Nagels und die abgestorbene Haut der Nagelfurche. Sie können auch die Innenseite des Nagels polieren. Nagellackreste.</p>

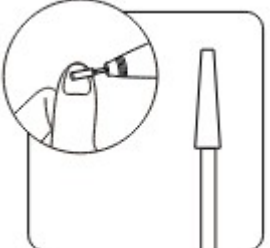
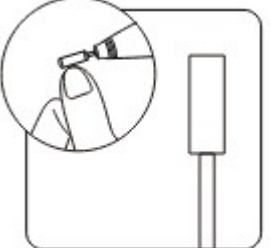
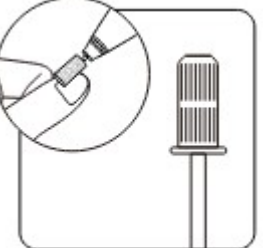
			
	<p>Kleiner zylindrischer Kopf, für die Nageloberflächenbehandlung</p>	<p>Großer zylindrischer Kopf. Zur Behandlung der Nageloberfläche.</p>	<p>Hauptspindel + Sandring. Wird zum Entfernen und Veredeln der Nageloberfläche verwendet.</p>

## Funktionsdiagramm

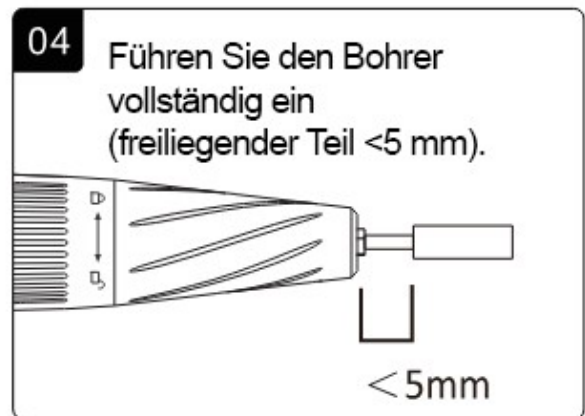
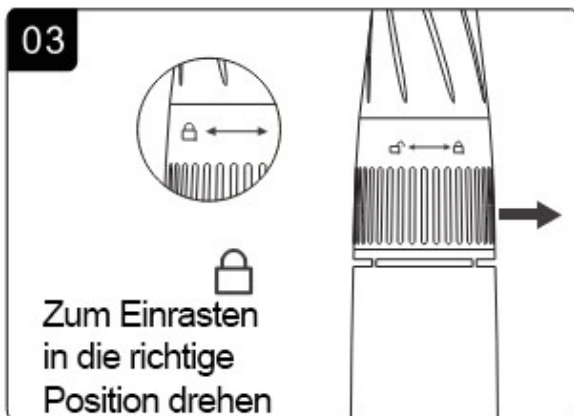
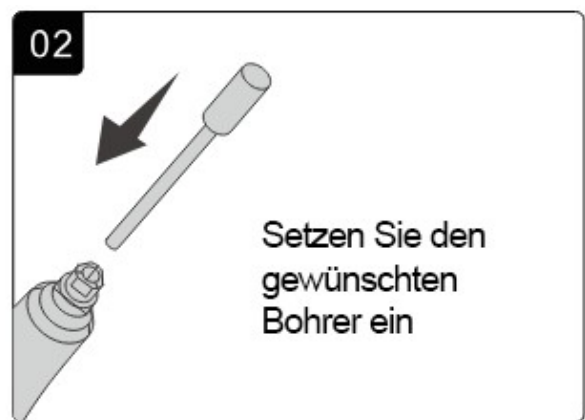

**Hinweis:** Beim Links- und Rechtsdrehen des Schaltschlusses unbedingt einen Schleifkopf bzw. eine Schleifhülse einsetzen. Andernfalls kommt es zu einer zu engen Drehung, was ebenfalls ein normales Phänomen ist.

## Packliste

1. Schleifmaschinen-Host \* 1
2. Anschlusskabel \*1
3. Manuell \*1
4. Griff \* 1
5. Metallschleifkopf \* 6

## 6.Adapter

### Vorsichtsmaßnahmen!

Vorsichtsmaßnahmen beim Schleifvorgang: Bitte reinigen Sie den Schleifkopf vor dem Gebrauch. Bitte ersetzen Sie den Schleifkopf. Unterbrechen Sie die Stromzufuhr und stellen Sie sicher, dass der Schleifkopf unten in der Spannzange eingesetzt ist. Außerdem ist der Schleifkopf nicht im Boden des Spannfutters eingesetzt und kann leicht vibrieren. Dies kann dazu führen, dass der Schleifkopf abfällt, was Gefahren birgt. Nicht verwenden. Zum Biegen, Verformen und Brechen ist ein Standardschleifkopf zu verwenden. Wenn der Griff nicht verwendet wird, schleifen Sie den Kopf. Er muss festgeklemmt bleiben. Wenn Sie ungewöhnliche Vibrationen oder Geräusche feststellen, stellen Sie die Verwendung bitte ein. Bitte keine rotierenden Teile berühren. Aus Sicherheitsgründen vermeiden Sie bitte die Verwendung durch Kinder

### Entsorgung von Elektrogeräten



Das auf den Produkten angebrachte Symbol der durchgestrichenen Mülltonne weist darauf hin, dass verbrauchte elektrische und elektronische Geräte (nachfolgend auch „Altgeräte“ oder „Elektroschrott“) nicht über den Hausmüll entsorgt werden dürfen. Indem Sie Elektroschrott in den Container werfen, gefährden Sie die Umwelt. Altgeräte können Stoffe (z. B. Blei, Cadmium, Chrom, Brom, Quecksilber, Freon) enthalten, die eine Gefahr für die menschliche Gesundheit und das Leben sowie für die Umwelt darstellen.

Durch die Sortierung und Übergabe von Altgeräten zur Aufbereitung, Rückgewinnung, Wiederverwertung und Entsorgung schützen Sie die Umwelt vor Verschmutzung und Verunreinigung, tragen zur Schonung der natürlichen Ressourcen bei und senken die Produktionskosten neuer Geräte.

### CE-Erklärung

Malis B. Machoński sp. k. Erklärt, dass das Maltec-Gerät Beauty ND-5 Nagelfräse + Fräser alle Anforderungen der LVD-Richtlinie 2014/35/EU, EMC 2014/30/EU erfüllt und die folgenden Normen erfüllt:

EN55014-1:2017+A11:2020  
EN 55014-2:2015  
EN 61000-3-2:2019  
EN 61000-3-3:2013+A1:2019

### Importeur:

Malis B. Machoński sp. k.  
ul. Zbożowa 2E, Wysogotowo  
62-081 Przeźmierowo  
www.maltec.pl

Bartosz Machoński