



**Odkurzacz Maltec TURBOCYCLONE 3000 SUPER
POWER**

Instrukcja Obsługi

ŚRODKI BEZPIECZEŃSTWA

Podczas korzystania z urządzeń elektrycznych należy zawsze przestrzegać podstawowych zasad bezpieczeństwa. Instrukcje te należy zachować do wykorzystania w przyszłości:

- Przeczytaj i zapoznaj się ze wszystkimi instrukcjami obsługi przed użyciem tego odkurzacza.
- Przed podłączeniem urządzenia do sieci sprawdź wzrokowo, czy urządzenie jest nienaruszone i czy nie zostało uszkodzone podczas transportu.
- Sprawdź, czy napięcie wskazane na tabliczce znamionowej odpowiada napięciu sieci lokalnej przed podłączeniem urządzenia do zasilania.
- To urządzenie może być używane przez osoby o ograniczonych zdolnościach fizycznych, sensorycznych lub umysłowych lub bez doświadczenia i wiedzy, jeśli znajdują się pod nadzorem lub są poinstruowane dotyczące bezpiecznego korzystania z urządzenia i rozumieją związane z tym zagrożenia.
- Dzieci nie mogą bawić się urządzeniem.
- Przechowuj urządzenie i jego przewód w miejscu niedostępnym dla dzieci w wieku poniżej 8 lat, gdy jest zasilane lub stygnie.
- Nie zanurzaj urządzenia ani jego przewodu w wodzie ani innych płynach.
- Nie pozostawiaj urządzenia bez nadzoru podczas użytkowania.
- Nie pozostawiaj urządzenia bez nadzoru, gdy jest podłączone do zasilania.
- Nie używaj tego urządzenia na zewnątrz
- Konieczne jest odłączenie przewodu zasilającego po użyciu urządzenia, przed jego czyszczeniem oraz podczas naprawy.
- Naprawy urządzeń elektrycznych powinny być wykonywane wyłącznie przez wykwalifikowanego elektryka. Niewłaściwe naprawy mogą narazić użytkownika na poważne ryzyko.
- Nie używaj tego urządzenia z uszkodzoną wtyczką lub przewodem, po awarii lub po upuszczeniu lub uszkodzeniu w jakikolwiek sposób.
- Należy regularnie, okresowo sprawdzać kabel zasilający, aby upewnić się, że nie ma widocznych uszkodzeń. Jeżeli widoczne są jakiegokolwiek oznaki uszkodzenia, nie należy używać urządzenia.
- Jeśli kabel zasilający jest uszkodzony, powinien być wymieniony tylko przez producenta lub odpowiedni wykwalifikowany serwis posprzedażny, aby uniknąć zagrożenia.
- Nie pozwól, aby kabel zasilający zwisał na ostrych krawędziach lub stykał się z gorącymi powierzchniami.
- Przed przechowywaniem pozwól urządzeniu ostygnąć.
- Przed czyszczeniem odłącz urządzenie od zasilania i pozostaw do ostygnięcia.
- To urządzenie jest przeznaczone wyłącznie do użytku domowego i nie powinno być używane do celów przemysłowych.
- Z tym urządzeniem nie należy używać żadnych akcesoriów ani przystawek innych niż dostarczone lub zalecane przez dostawcę.
- Nie używaj tego urządzenia do celów innych niż jego przeznaczenie.
- Nie wpychaj przedmiotów do żadnego otworu, ponieważ może to spowodować uszkodzenie urządzenia i/lub porażenie prądem.
- Odłącz po każdym użyciu. Chwyć za wtyczkę, nie za przewód.

- Nie ciągnij ani nie przenoś odkurzacza za przewód elektryczny, użyj dostarczonego uchwytu.
- Upewnij się, że palce i inne przedmioty nigdy nie są umieszczane w żadnej części odkurzacza. Odzież lub włosy mogą zostać uwięzione, jeśli odkurzacz jest używany nieprawidłowo.
- Trzymaj włosy, luźną odzież, biżuterię, palce i wszystkie części ciała z dala od otworów i ruchomych części.
- Utrzymuj wszystkie otwory wentylacyjne w czystości i wolne od kurzu, kłaczek, włosów i wszystkiego, co może zmniejszyć przepływ powietrza.
- Unikaj kierowania urządzenia w stronę otwartego ognia, ponieważ wydychane powietrze może gasić pożary gazowe lub zapalone palniki i może zakłócać popiół w otwartym ogniu.
- Za pomocą tego odkurzacza nie odkurzaj wody ani żadnych innych płynów.
- Nie odkurzaj gorącego popiołu, zapalonych papierosów itp.
- Nigdy nie używaj urządzenia bez założonego filtra.
- Nie używaj odkurzacza bez podłączonego zbiornika na kurz.
- Nie odkurzaj dużych lub potłuczonych przedmiotów, takich jak szkło.
- Nie odkurzaj niczego, co się tli lub pali, np. papierosów, zapalek lub gorącego popiołu.

Opis części i akcesoriów

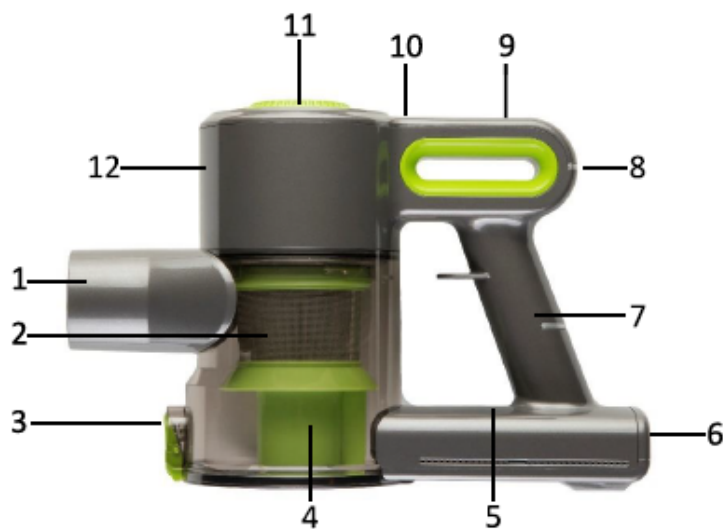

1. Wlot powietrza/kurzu
2. Stożkowe filtry HEPA i cyklonowy
3. Przycisk opróżniania
4. Komora na kurz
5. Wskaźniki ładowania baterii
6. Gniazdo do ładowania
7. Uchwyt
8. Przycisk On/Off/Power
9. Wskaźnik mocy Min/Max
10. Przycisk zwalniania drzwiczek filtra wylotu powietrza
11. Drzwi filtra wylotu powietrza
12. Obudowa silnika
13. Szczotka podłogowa
14. Narzędzie do szczelin i tapicerki
15. Mała wtyczka zasilania
16. Ładowarka sieciowa
17. Rura aluminiowa
18. Szczotka do dywanów
19. Szczotka do twardych podłóg
20. Narzędzie szczelinowe o długim zasięgu

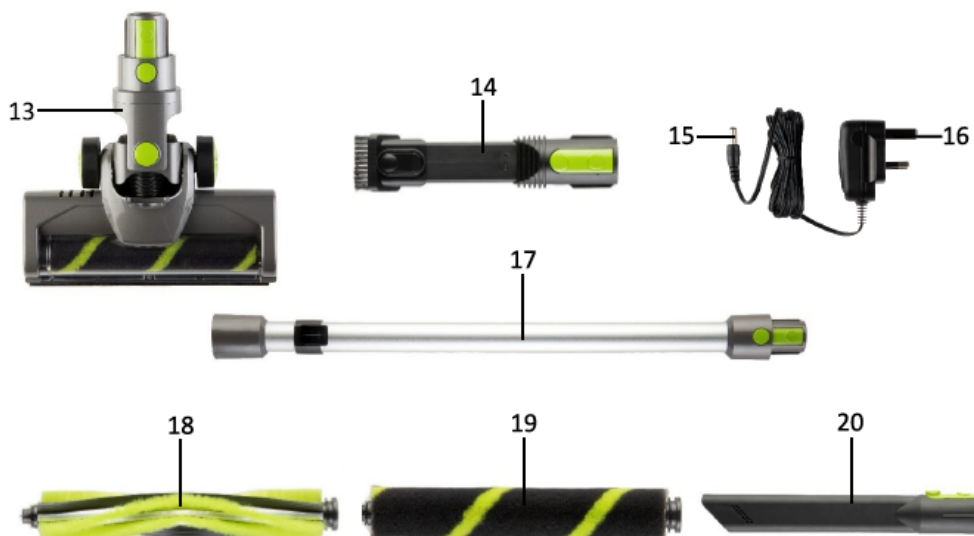

Przed pierwszym użyciem

Prosimy o dokładne zapoznanie się z niniejszą instrukcją obsługi i przechowywanie jej w bezpiecznym miejscu do wykorzystania w przyszłości.

Usuń wszystkie materiały opakowaniowe i usuń je w sposób odpowiedzialny.

Ładowanie baterii wewnętrznej

Przed użyciem upewnij się, że wewnętrzny akumulator jest w pełni naładowany w następujący sposób:

1. Włóż małą wtyczkę (15) ładowarki sieciowej (16) do gniazda ładowania (6).
2. Podłącz ładowarkę sieciową (16) do najbliższego gniazdzka sieciowego.
3. Wskaźniki ładowania/akumulatora (5) zaświecą się w kolejności jak w a, b, c poniżej, aby pokazać, że wewnętrzna bateria jest ładowana.
4. Po całkowitym naładowaniu akumulatora (po około 5 godzinach), wskaźniki ładowania/akumulatora (5) zaświecą się jak w „c” poniżej, wskazując, że akumulator wewnętrzny jest w pełni naładowany i można wyjąć ładowarkę sieciową (16).

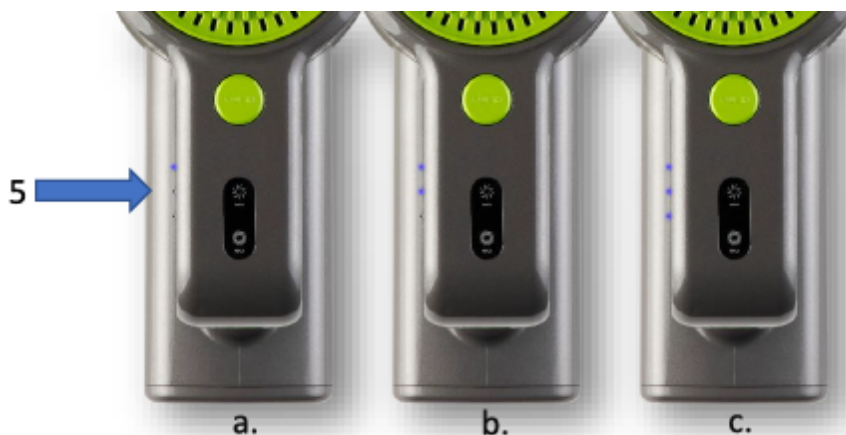

Uwaga: wskaźniki ładowania/akumulatora gasną pojedynczo podczas użytkowania, gdy żaden ze wskaźników nie jest podświetlony, bateria wewnętrzna będzie wymagała doładowania.

Mocowanie akcesoriów

UWAGA! Przed użyciem upewnij się, że odkurzacz nie jest podłączony do ładowarki sieciowej.

Przystawka do podłogi

1. Wciśnij aluminiową rurkę (17) na wlot powietrza/kurzu (1), aż zatrzaśnie się, jak pokazano poniżej:



2. Wciśnij szczotkę podłogową (13) na drugi koniec aluminiowej rury (17) aż do zatrzaśnięcia.



Korzystanie z bezprzewodowego odkurzacza

Zmotoryzowana szczotka podłogowa (13)

1. Przed użyciem szczotki podłogowej (13) należy najpierw wybrać odpowiedni typ szczotki do rodzaju czyszczonej podłogi:

Wybierz szczotkę do dywanów (18) do odkurzania dywanów, dywaników itp.

Wybierz szczotkę do twardych podłóg (19) do czyszczenia podłóg winylowych, laminowanych, kafelkowych itp.



2

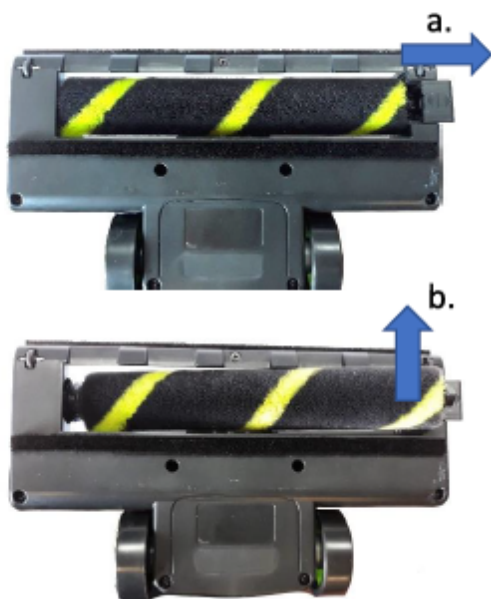

2. Aby zmienić typ szczotki, przesunąć zacpek ustalający szczotki (a) w prawo na spodzie ssawki z napędem (13), jak pokazano po lewej stronie.

Uwaga, szczotka do podłóg twardych (19) jest obecnie zamontowana w tym przykładzie.

Wyjmij szczotkę do twardych podłóg (19) z ssawki z napędem (13), jak pokazano na (b) po lewej stronie.

3

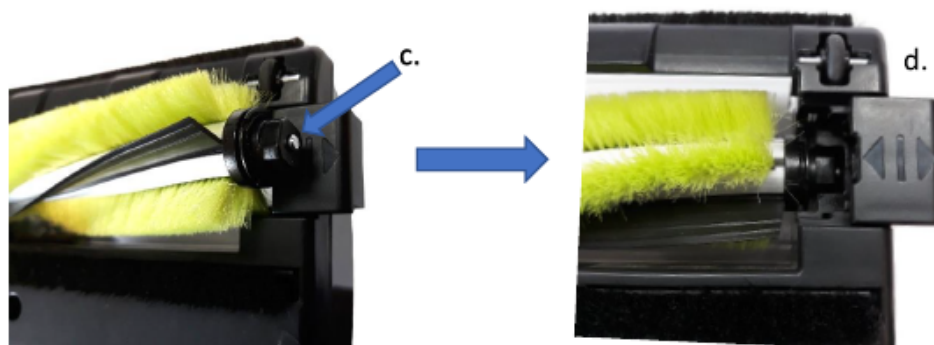

4



4. Na koniec popchnij zacisk mocujący szczotkę w lewo, aby utrzymać szczotkę na miejscu, jak pokazano po lewej stronie. Odkurzacz jest teraz gotowy do czyszczenia podłóg dywanowych.

Czyszczenie za pomocą bezprzewodowego odkurzacza

1. Mocno chwycić odkurzacza za uchwyt (7) i nacisnąć przycisk On/Off/Power (8 – strzałka w prawo), aby włączyć odkurzacza.

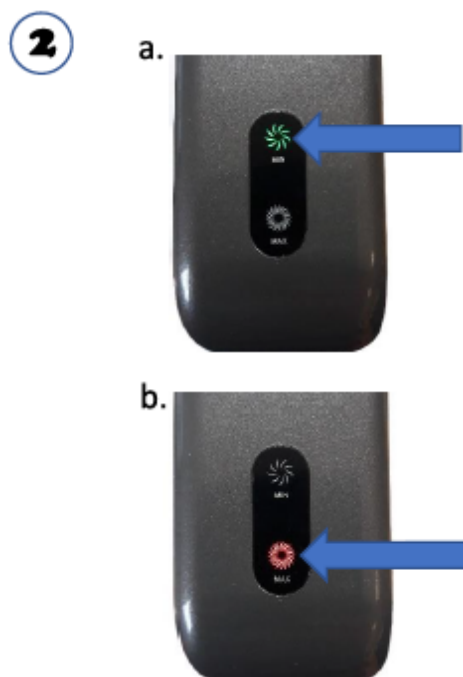

2. Podczas użytkowania nacisnąć przycisk On/Off/Power (8), aby wybrać między minimalną lub maksymalną mocą ssania w następujący sposób:

a. Pierwsze naciśnięcie przycisku włączania/wyłączania/zasilania (8) – poziom mocy będzie minimalny, wskaźnik mocy Min/Max Power (9 – pokazany po lewej) zaświeci się na zielono.

b. Drugie naciśnięcie przycisku On/Off/Power (8) wybierze maksymalne ustawienie mocy, wskaźnik Min/Max Power (9) zaświeci się na czerwono.

c. Trzecie naciśnięcie przycisku On/Off/Power (8) wyłączy odkurzacza.

3



3. Delikatnie połów stopę na ssawce z napędem (13), pociągnij odkurzacz za uchwyt (7) i rozpocznij odkurzanie.

4

4. Jeśli rura aluminiowa (17) nie jest wymagana, ssawkę z napędem (13) można przymocować bezpośrednio, jak pokazano po prawej, w celu czyszczenia trudno dostępnych miejsc, takich jak schody, siedzenia samochodowe itp.



Korzystanie z narzędzia do szczelin i tapicerki (14)

1. Zamocuj ssawkę szczelinową i ssawkę do tapicerki (14) na aluminiowej rurze (17) w celu oczyszczenia krawędzi dywanu i trudno dostępnych miejsc:



Po lewej: Wsuń szczoteczkę z powrotem na narzędzie, aby odsłonić ssawkę szczelinową w celu oczyszczenia krawędzi dywanu itp. Alternatywnie użyj długiej ssawki do szczelin (20)



Po prawej: pociągnij szczotkę w dół narzędzia szczelinowego i tapicerki, aby wyczyścić zasłony, tapicerkę itp.

2. Jeśli rura aluminiowa (17) nie jest potrzebna, przymocuj ssawkę szczelinową i ssawkę do tapicerki (14) bezpośrednio do odkurzacza, jest to przydatne do czyszczenia mebli tapicerowanych, siedzeń samochodowych, schodów itp.:



Opróżnianie i czyszczenie

OSTRZEŻENIE Przed czyszczeniem należy zawsze odłączyć odkurzacz od ładowarki sieciowej.

1



1. Gdy pojemnik na kurz (4) napełni się do poziomu pokazanego strzałką po lewej, będzie wymagał opróżnienia i oczyszczenia filtrów

UWAGA nie używaj odkurzacza powyżej poziomu wskazanego powyżej, ponieważ może dojść do trwałego uszkodzenia urządzenia.

2



2. Aby opróżnić odkurzacz, przytrzymaj pojemnik na kurz (4) nad pojemnikiem na kurz i naciśnij zatrzask zwalniający kurz (3), a podstawa pojemnika na kurz otworzy się i pozwoli zebranemu kurzowi wypaść do śmietnika.

3



3. Po opróżnieniu pojemnika na kurz (4) włóż górną część ssawki do szczelin i tapicerki (14) lub ssawkę szczelinową dalekiego zasięgu (20) do podstawy zespołu filtra, jak pokazano po lewej stronie, i obróć w kierunku przeciwnym do ruchu wskazówek zegara, aby usunąć stożkowy HEPA i filtry cyklonowe (2)

4. Przekręć stożkowy filtr HEPA zgodnie z ruchem wskazówek zegara w kierunku symbolu „ODBLOKUJ”, jak pokazano zakreślonym w prawo i wyjmij filtr cyklonowy.

4



5



5. Umyj stożkowe filtry HEPA i filtr cyklonowy (2) w ciepłej bieżącej wodzie, aż będą czyste. Pozostaw filtry do całkowitego wyschnięcia na 24 godziny przed ponownym użyciem.

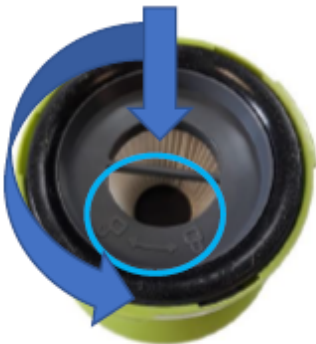

6

6. Wymień stożkowy filtr HEPA (2) wewnątrz filtra cyklonowego, obróć filtr w kierunku przeciwnym do ruchu wskazówek zegara w kierunku pozycji „ZABLOKUJ”, jak pokazano zakreślonym kółkiem po lewej stronie.

7. Wymień stożkowe filtry HEPA i cykloniczne (2) w odkurzaczu obracając je zgodnie z ruchem wskazówek zegara, jak pokazano po prawej stronie.



8. Naciśnij przycisk zwalniający drzwiczki filtra wylotu powietrza (10), aby otworzyć drzwiczki filtra wylotu powietrza (11). Wyjmij filtr wylotu powietrza i umyj go pod ciepłą bieżącą wodą do wyczyszczenia. Pozostaw filtr do całkowitego wyschnięcia na 24 godziny przed ponownym użyciem

Pielęgnacja i użytkowanie bezprzewodowego odkurzacza

- Przed czyszczeniem należy zawsze odłączyć odkurzacza od ładowarki sieciowej.
- Czyść zewnętrzną część odkurzacza czystą, wilgotną szmatką. Nigdy nie czyść szorstkimi lub ściernymi środkami czyszczącymi.
- Nie zanurzaj odkurzacza ani ładowarki w wodzie ani innych płynach.
- Opróżnij pojemnik na kurz (4), gdy tylko osiągnie maksymalną pojemność (patrz powyżej).*
- Regularnie myj stożkowy filtr HEPA, filtry cyklonowe (2) i wylot powietrza (11) – patrz tabela poniżej.
- Pozostaw filtry do całkowitego wyschnięcia na 24 godziny przed ponownym montażem i użyciem.

***UWAGA** nie używaj odkurzacza, gdy pojemnik na kurz (4) jest pełny, ponieważ może to spowodować trwałe uszkodzenie urządzenia.

Zalecane interwały czyszczenia filtra

Typ filtra	Zalecany okres czyszczenia
Stożkowy filtr HEPA 	<ul style="list-style-type: none"> • Wytrząsaj zanieczyszczenia podczas opróżniania pojemnika na kurz. • Raz w miesiącu spłucz pod ciepłą wodą. • Pozostawić do wyschnięcia na 24 godziny przed ponownym użyciem.
Filtr cyklonowy 	<ul style="list-style-type: none"> • Wytrząsaj zanieczyszczenia raz w miesiącu. • Raz w miesiącu spłucz pod ciepłą wodą. • Pozostawić do wyschnięcia na 24 godziny przed ponownym użyciem.
Filtr wylotu powietrza 	<ul style="list-style-type: none"> • Wytrząsaj zanieczyszczenia raz w miesiącu. • Wyjmij filtr gąbkowy z okolic filtra Hepa i spłucz pod ciepłą wodą raz na 3-6 miesięcy • Pozostawić do wyschnięcia na 24 godziny przed ponownym użyciem.

OSTRZEŻENIE Upewnij się, że filtry są regularnie czyszczone zgodnie z powyższą tabelą. Nieregularne czyszczenie filtrów poważnie pogorszy wydajność i może spowodować trwałe uszkodzenie urządzenia.



Zużytych baterii nie należy wyrzucać wraz z odpadami domowymi. Proszę oddać do recyklingu tam, gdzie istnieją urządzenia. Skontaktuj się z władzami lokalnymi lub sprzedawcą, aby uzyskać porady dotyczące recyklingu.

Zużytych produktów elektrycznych nie należy wyrzucać razem z odpadami domowymi. Proszę oddać do recyklingu tam, gdzie istnieją urządzenia. Skontaktuj się z lokalnymi władzami lub sprzedawcą, aby uzyskać porady dotyczące recyklingu.

Rozwiązywanie problemów

Problem	Możliwa przyczyna	Rozwiązanie
Urządzenie nie włącza się.	Akumulator wewnętrzny nie jest naładowany. Ładowarka nie jest podłączona do gniazdka sieciowego.	Naładuj baterię wewnętrzną. Upewnij się, że ładowarka jest całkowicie włożona do gniazdka, a gniazdko jest włączone.
Słabe ssanie lub słabe	Komora na kurz jest pełna.	Opróżnij cylinder

zbieranie.	Filtry są zatkane. Wybrano niski pobór mocy.	Sprawdź i wyczyść filtry. Naciśnij przycisk zasilania min./maks. (8)
Odkurzacz wydaje „syczący” dźwięk.	Przepływ powietrza jest ograniczony.	Opróżnij komorę na kurz. Sprawdź i wyczyść filtry. W razie potrzeby usuń wszelkie blokady.

Deklaracja CE

Malis B. Machoński sp. k. Deklaruje że urządzenie Odkurzacz Maltec TURBOCYCLONE 3000 SUPER POWER spełnia wszelkie wymagania dotyczące dyrektywy LVD 2014/35/EU, EC 2014/30/EU oraz spełnia następujące standardy:

EN 60335-2-2:2010+A11:2012+A1:2013

EN 60335-1:2012+A11:2014+A13:2017+A1:2019+A14:2019+A2:2019

EN62233:2008

EN 55014-1:2017

EN 55014-2:2015

EN IEC 61000-3-2:2019

EN 61000-3-3:2013+A1:2019

Importer:

Malis B. Machoński sp. k.
ul. Zbożowa 2E, Wysogotowo
62-081 Przeźmierowo
www.maltec.pl

Bartosz Machoński



VACUUM CLEANER
TURBOCYCLONE 3000 SUPER POWER
INSTRUCTION MANUAL

IMPORTANT SAFEGUARDS

- When using electrical appliances, basic safety precautions should always be followed. These instructions should be saved for future reference:
- Read and familiarise yourself with all operating instructions before using this Vacuum Cleaner.
- Before plugging you unit into the mains, visually check that the unit is intact and has not suffered any transit damage.
- Check that the voltage indicated on the data plate corresponds with that of the local network before connecting the appliance to the mains power supply.
- This appliance can be used by persons with reduced physical, sensory or mental capabilities or lack of experience and knowledge if they have been given supervision or instruction concerning use of the appliance in a safe way and understand the hazards involved.
- Children shall not play with the appliance.
- Keep the appliance and its cord out of reach of children less than 8 years when it is energised or cooling down.
- Do not immerse the appliance or its cord in water or any other liquids.
- Do not leave the appliance unattended during use.
- Do not leave the appliance unattended whilst connected to the mains supply.
- Do not use this appliance outdoors
- It is imperative to unplug the power cord after the appliance has been used, before it is cleaned and whilst being repaired.
- Repairs to electrical appliances should only be performed by a qualified electrician. Improper repairs may place user at serious risk.
- Do not operate this appliance with a damaged plug or cord, after a malfunction or after being dropped or damaged in any way.
- Regular, periodic check should be carried out on the mains cable to ensure no damage is evident. Should there be any signs of damage the appliance should not be used.
- If the power cable is damaged, it should only be replaced by the manufacturer or a suitable qualified after-sales-service in order to avoid hazard.
- Do not allow the mains cable to hang over sharp edges or come in contact with hot surfaces.
- Allow the unit to cool before storage.
- Before cleaning, disconnect the appliance from the mains supply and allow to cool.
- This appliance is intended for household use only and should not be used for industrial purposes.
- Do not use any accessories or attachments with this appliance other than those supplied or recommended by supplier.
- Do not use this appliance for anything other than its intended use.
- Do not push objects into any opening as damage to the appliance and/or electric shock may occur.
- Unplug after each use. Grasp the plug, not the cord.
- Do not pull or carry the Vacuum Cleaner by the electrical cord, use the handle provided.

- Ensure fingers and other objects are never placed in any part of the vacuum cleaner. Clothing or hair may become trapped if the vacuum is used improperly.
- Keep hair, loose clothing, jewellery, fingers and all parts of the body away from openings and moving parts.
- Keep all air vents clear and free of dust, lint, hair and anything else that may reduce airflow.
- Avoid directing the appliance towards naked flames as the air discharged may extinguish gas fires or pilot lights and may disturb ashes in open fires.
- Do not vacuum water or any other liquids with this vacuum.
- Do not vacuum hot ashes or lit cigarettes, etc.
- Never use the appliance without the filter in place.
- Do not use the vacuum with no dust tank attached.
- Do not vacuum any large or broken objects such as glass.
- Do not vacuum anything that is burning or smoking such as cigarettes, matches or hot ashes.

Description of Parts and Accessories

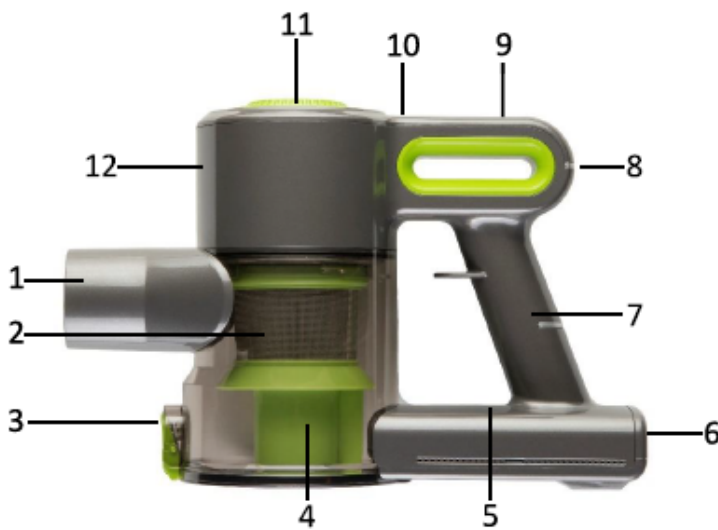

1. Air/Dust Inlet
2. Conical HEPA & Cyclonic Filters
3. Dust Release Catch
4. Dust Compartment
5. Charging/Battery Indicators
6. Charging Socket
7. Handle
8. On/Off/Power Button
9. Min/Max Power Indicator
10. Air Outlet Filter Door Release Button
11. Air Outlet Filter Door
12. Motor Housing
13. Motorise Floor Tool
14. Crevice & Upholstery Tool
15. Small Power Plug
16. Mains Charger
17. Aluminium Tube
18. Carpet Brush
19. Hard Floor Brush
20. Long Reach Crevice Tool

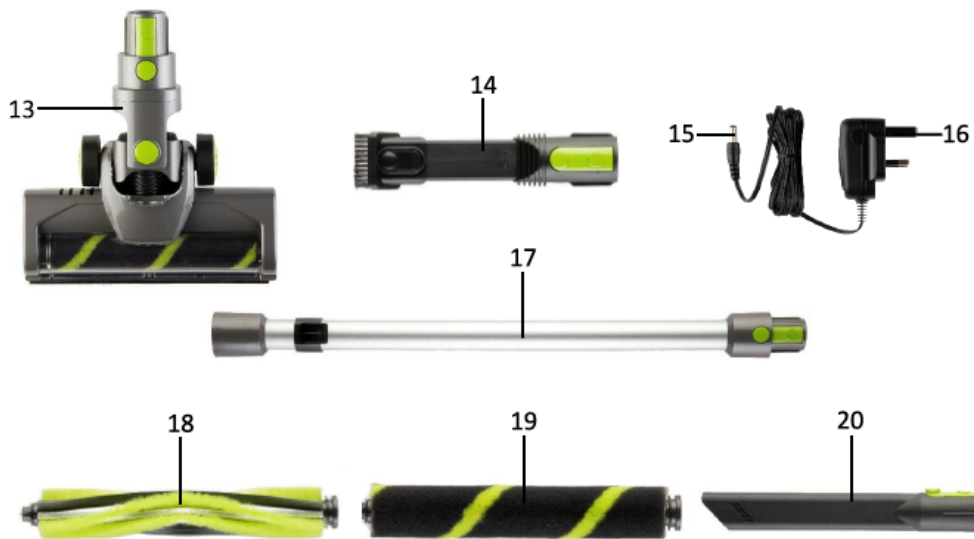

Before the first use

Please read these operating instructions thoroughly and keep them in a safe place for future reference.

Remove all packing materials and discard responsibly.

Charging the internal Battery

Before use, please ensure that the internal rechargeable battery is fully charged as follows:

1. Insert the small power plug (15) of the mains charger (16) into the charging socket (6).
2. Plug the mains charger (16) into the nearest mains socket.
3. The charging/battery indicators (5) will light in the sequence as in a, b, c below to show the internal battery is charging.
4. Once the battery is fully charged (after approximately 5 hours), the charging/battery indicators (5) will all light as in 'c' below showing that the internal battery is fully charged and the mains charger (16) can be removed.

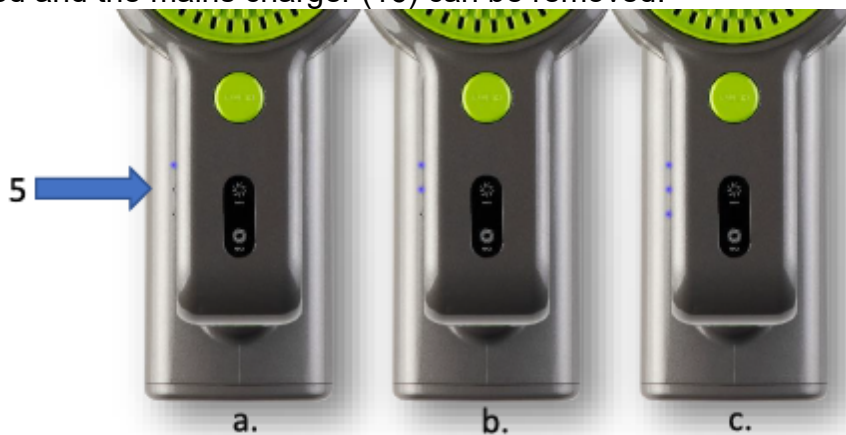

NB the charging/battery indicators will go out one at a time during use, when none of the indicators are illuminated the internal battery will need recharging.

Attaching the Accessories

CAUTION Ensure that the vacuum cleaner is not connected to the mains charger before use.

The Floor Attachment

1. Push the aluminium tube (17) onto the air/dust inlet (1) until it clicks home as shown below:



2. Push the motorised floor tool (13) onto the other end of the aluminium tube (17) again until clicks home.



Using Cordless Vacuum Cleaner

The motorised floor tool (13)

1. Before using the motorised floor tool (13) the first choose the appropriate brush type for the floor type being cleaned:

Select the carpet brush (18) for vacuum cleaning carpets, rugs, etc.



Select the hard floor brush (19) for cleaning vinyl, laminate, tiled floors, etc.



2

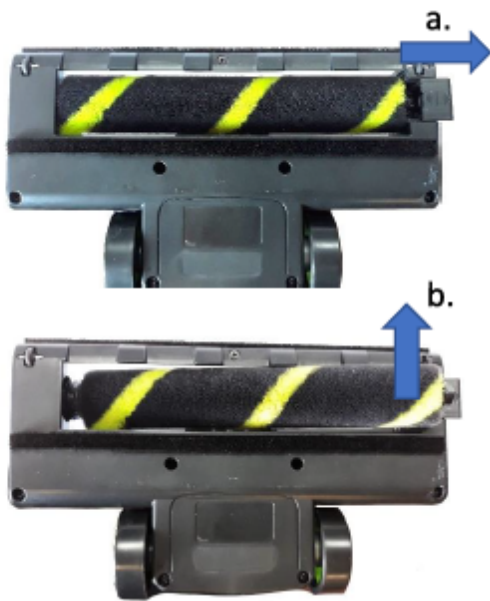

2. To change the brush type, slide the brush retaining catch (a) right on the underside of the motorised floor tool (13) as shown left. NB the hard floor brush (19) is currently fitted in this example.

Lift out the hard floor brush (19) from the motorised floor tool (13) as shown in (b) left.

3

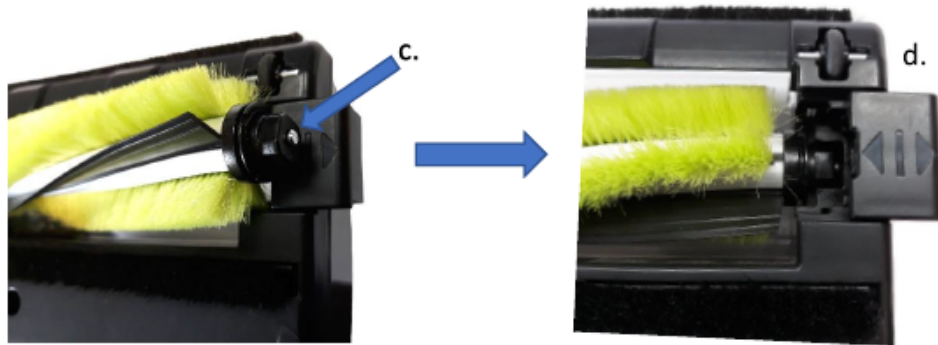

4



4. Finally, push the brush retaining clip left to hold the brush in place as shown left. The vacuum is now ready to clean carpeted floors.

Cleaning with cordless vacuum Cleaner

1. Grasp the vacuum cleaner firmly by the handle (7) and press the On/Off/Power button (8 – arrowed right) to power up the cleaner.

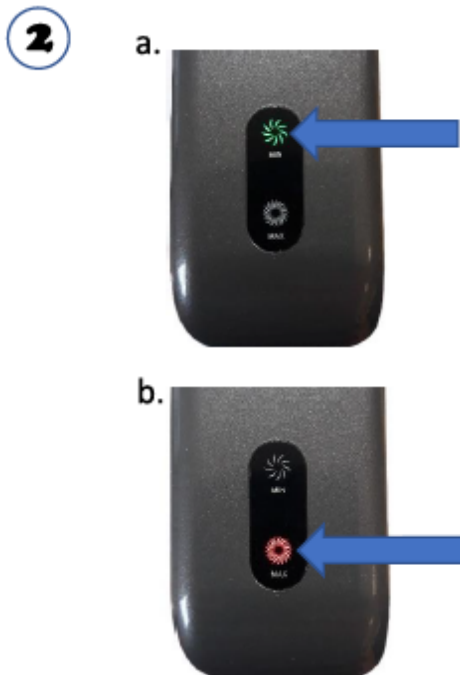

2. During use, press the On/Off/Power button (8) to select between minimum or maximum suction power as follows:

a. The first press of the On/Off/Power button (8) – the power level will be at minimum, the Min/Max Power Indicator (9 – shown left) will illuminate green.

b. A second press of the On/Off/Power button (8) will select the maximum power setting, the Min/Max Power Indicator (9) will illuminate red.

c. A third press of the On/Off/Power button (8) will switch the vacuum off.



3. Place your foot gently on the motorized floor tool (13) and pull the cleaner back by the handle (7) and start vacuum cleaning.

4. If the aluminium tube (17) is not required, the motorised floor tool (13) can be attached directly as shown right for cleaning hard to get at areas such as stairs, car seats, etc.

4



Using the Crevice & Upholstery Tool (14)

1. Attach the Crevice Tool & Upholstery Tool (14) onto the aluminium tube (17) to clean carpet edges and hard to get at areas:



Left: Slide the brush back on the tool to reveal the crevice tool to clean carpet edges, etc. Alternatively use the Long Crevice Tool (20)



Right: Pull the brush down on the Crevice Tool & Upholstery tool to clean curtains, upholstery, etc.

2. If the aluminium tube (17) is not required, attach the crevice tool & upholstery tool (14) directly to the cleaner, this is useful for cleaning soft furnishings, car seats, stairs, etc.:



Emptying and Cleaning

WARNING Always disconnect the cleaner from the mains charger before cleaning.

1



1. Once the dust compartment (4) fills to the level shown arrowed left, it will need emptying and the filters cleaned

WARNING do not continue to use your vacuum cleaner above the level shown above as permanent damage may occur to the appliance.

2



2. To empty the cleaner, hold the dust compartment (4) over a dust bin and press the dust release catch (3) and the base of the dust compartment will swing open and allow the collected dust to fall out into the dust bin.

3



3. After emptying the dust compartment (4), insert the top of the crevice and upholstery tool (14) or the long reach crevice tool (20) into the base of the filter assembly as shown left and rotate anticlockwise to remove the conical hepa & cyclonic filters (2)

4. Twist the Conical HEPA filter clockwise in the and the direction of the 'UNLOCK' symbol as shown circled right and remove the Cyclonic filter.

4



5



5. Wash the Conical HEPA and Cyclonic Filters (2) in warm running water until clean. Allow the filters to dry thoroughly for 24 hours before reuse.



6

6. Replace the Conical HEPA Filter (2) inside the Cyclonic Filter, rotate the filter anticlockwise towards the 'LOCK' position as shown circled left.

7. Replace Conical HEPA & Cyclonic Filters (2) into the vacuum rotating clockwise as shown right.



8. Press the air outlet filter door release button (10) to open the air outlet filter door (11). Remove the air outlet filter and wash in warm running water until clean. Allow the filter to dry thoroughly for 24 hours before reuse

Care and Use of Cordless Vacuum Cleaner

- Always disconnect the cleaner from the mains charger before cleaning.
- Clean outside of the cleaner with a clean damp cloth. Never clean with harsh or abrasive cleaners.
- Do not submerge the cleaner or its charger in water or any other liquids.
- Empty the dust compartment (4) as soon as it has reached maximum capacity (see above).*
- Wash the conical HEPA, cyclonic filters (2) and the air outlet (11) regularly – see table below.
- Allow the filters to thoroughly dry out for 24 hours before reassembly and use.

***WARNING** do not continue to use your vacuum cleaner once the dust compartment (4) is full as permanent damage may occur to the appliance.

Recommended filter cleaning intervals

Filter Type		Recommended cleaning period
Conical HEPA Filter		<ul style="list-style-type: none"> • Shake out debris when you empty the dust container. • Rinse under warm water once a month. • Allow to dry thoroughly for 24 hours before reuse.
Cyclonic Filter		<ul style="list-style-type: none"> • Shake out debris once a month. • Rinse under warm water once a month. • Allow to dry thoroughly for 24 hours before reuse.
Air Outlet Filter		<ul style="list-style-type: none"> • Shake out debris once a month • Remove the sponge filter from around the Hepa filter and rinse under warm water once every 3-6 months • Allow to dry thoroughly for 24 hours before reuse.

WARNING Ensure the filters are cleaned periodically according to the table above, failure to clean the filters regularly will severely impair the performance and permanent damage may occur to the appliance.



Waste batteries should not be disposed of with household waste. Please recycle where facilities exist. Check with your Local Authority or retailer for recycling advice.

Waste electrical products should not be disposed of with household waste. Please recycle where facilities exist. Check with your local authority or retailer for recycling advice.

Troubleshooting Guide

Problem	Possible Cause	Solution
Unit fails to turn on.	Internal battery not charged. The charger is not plugged into the mains socket.	Charge the internal battery. Ensure the charger is fully inserted into the socket and the socket is switched on.
Low suction or poor pick-up.	Dust Compartment is full. Filters are clogged. Low Power Selected.	Empty the cylinder Check and clean the filters. Press the Min/Max Power Button (8)
The vacuum is making a	The airflow is restricted.	Empty the Dust

"hissing" sound.		Compartment. Check and clean the filters. Clear any blockages if necessary.
------------------	--	---

CE declaration

Malis B. Machoński sp. K. Declares that the Maltec TURBOCYCLONE 3000 SUPER POWER Vacuum Cleaner meets all the requirements of the LVD 2014/35 / EU, EC 2014/30 / EU directive and meets the following standards:

EN 60335-2-2:2010+A11:2012+A1:2013

EN 60335-1:2012+A11:2014+A13:2017+A1:2019+A14:2019+A2:2019

EN62233:2008

EN 55014-1:2017

EN 55014-2:2015

EN IEC 61000-3-2:2019

EN 61000-3-3:2013+A1:2019

Importer:

Malis B. Machoński sp. k.
 ul. Zbożowa 2E, Wysogotowo
 62-081 Przeźmierowo
www.maltec.pl

Bartosz Machoński



Staubsauger

Maltec TURBOCYCLONE 3000 SUPER POWER

Bedienungsanleitung

SICHERHEITSMABNAHMEN

Bei der Verwendung elektrischer Geräte müssen stets grundlegende Sicherheitsvorkehrungen getroffen werden. Bewahren Sie diese Anleitung zum späteren Nachschlagen auf:

- Lesen Sie vor der Benutzung dieses Staubsaugers alle Bedienungsanleitungen und machen Sie sich mit ihnen vertraut.
- Bevor Sie das Gerät an das Stromnetz anschließen, vergewissern Sie sich durch eine Sichtprüfung, dass das Gerät unversehrt ist und beim Transport nicht beschädigt wurde.
- Überprüfen Sie, ob die auf dem Typenschild angegebene Spannung mit der örtlichen Netzspannung übereinstimmt, bevor Sie das Gerät an das Stromnetz anschließen.
- Dieses Gerät kann von Personen mit eingeschränkten physischen, sensorischen oder geistigen Fähigkeiten oder mangelnder Erfahrung und Kenntnis benutzt werden, wenn sie beaufsichtigt oder bezüglich des sicheren Gebrauchs des Geräts unterwiesen wurden und die daraus resultierenden Gefahren verstehen.
- Kinder dürfen nicht mit dem Gerät spielen.
- Halten Sie das Gerät und sein Netzkabel außerhalb der Reichweite von Kindern unter 8 Jahren, wenn es eingeschaltet ist oder abkühlt.
- Tauchen Sie das Gerät oder sein Netzkabel nicht in Wasser oder andere Flüssigkeiten.
- Lassen Sie das Gerät nicht unbeaufsichtigt, wenn Sie es benutzen.
- Lassen Sie das Gerät nicht unbeaufsichtigt, wenn es an das Stromnetz angeschlossen ist.
- Verwenden Sie dieses Gerät nicht im Freien.
- Nach dem Gebrauch des Geräts, vor der Reinigung und bei Reparaturen muss das Netzkabel abgezogen werden.
- Reparaturen an elektrischen Geräten sollten nur von einer Elektrofachkraft durchgeführt werden. Unsachgemäße Reparaturen können Sie ernsthaften Risiken aussetzen.
- Benutzen Sie das Gerät nicht mit einem beschädigten Stecker oder Netzkabel, nach einer Fehlfunktion oder nachdem es heruntergefallen oder in irgendeiner Weise beschädigt worden ist.
- Überprüfen Sie das Netzkabel regelmäßig, um sicherzustellen, dass es keine sichtbaren Schäden aufweist. Verwenden Sie das Gerät nicht, wenn Anzeichen einer Beschädigung sichtbar sind.
- Wenn das Netzkabel beschädigt ist, sollte es nur durch den Hersteller oder einen geeigneten qualifizierten Kundendienst ersetzt werden, um Gefahren zu vermeiden.
- Achten Sie darauf, dass das Netzkabel nicht über scharfe Kanten hängt oder mit heißen Oberflächen in Berührung kommt.
- Lassen Sie das Gerät vor der Lagerung abkühlen.
- Trennen Sie das Gerät vom Stromnetz und lassen Sie es abkühlen, bevor Sie es reinigen.
- Dieses Gerät ist nur für den Hausgebrauch bestimmt und darf nicht für industrielle Zwecke verwendet werden.
- Verwenden Sie mit diesem Gerät keine anderen als die vom Lieferanten gelieferten oder empfohlenen Zubehör- oder Zusatzgeräte.
- Benutzen Sie das Gerät nicht für andere Zwecke als für den vorgesehenen.

- Stecken Sie keine Gegenstände in die Öffnungen, da dies zu Schäden am Gerät und/oder zu einem elektrischen Schlag führen kann.
- Ziehen Sie nach jedem Gebrauch den Stecker. Fassen Sie den Stecker an, nicht das Netzkabel.
- Ziehen oder tragen Sie den Staubsauger nicht am Netzkabel, sondern benutzen Sie den mitgelieferten Griff.
- Achten Sie darauf, dass Sie niemals Ihre Finger oder andere Gegenstände in den Staubsauger stecken. Bei unsachgemäßer Verwendung des Staubsaugers können Kleidung oder Haare eingeklemmt werden.
- Halten Sie Haare, lose Kleidung, Schmuck, Finger und alle Körperteile von Öffnungen und beweglichen Teilen fern.
- Halten Sie alle Lüftungsöffnungen sauber und frei von Staub, Fusseln, Haaren und allem, was den Luftstrom beeinträchtigen könnte.
- Richten Sie das Gerät nicht auf eine offene Flamme, da die ausgeblasene Luft Gasfeuer oder brennende Brenner löschen und die Asche in einem offenen Feuer aufwirbeln kann.
- Saugen Sie mit diesem Staubsauger kein Wasser oder andere Flüssigkeiten auf.
- Saugen Sie keine heiße Asche, brennende Zigaretten usw. auf.
- Verwenden Sie den Staubsauger niemals ohne Filter.
- Verwenden Sie den Staubsauger niemals ohne Staubbehälter.
- Saugen Sie keine großen oder zerbrochenen Gegenstände wie Glas auf.
- Saugen Sie keine glimmenden oder brennenden Gegenstände wie Zigaretten, Streichhölzer oder heiße Asche auf.

Beschreibung der Teile und des Zubehörs

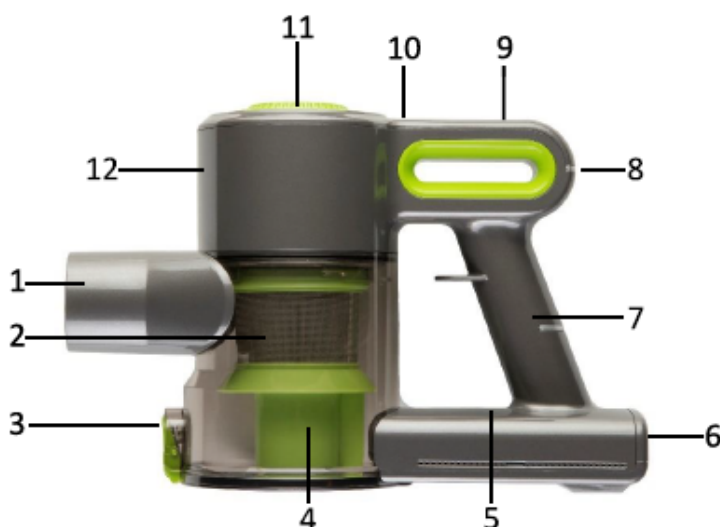

1. Luft-/Staubeinlass
2. konische HEPA- und Zyklonfilter
3. Entriegelungstaste des Staubbehälters
4. Staubbehälter
5. Akkuanzeige
6. Ladebuchse
7. Griff
8. ON/OFF/POWER-Taste
9. Min/Max-Leistungsanzeige
10. Entriegelungstaste der Luftauslassfiltertür
11. Luftauslassfiltertür
12. Motorgehäuse
13. Turbo-Bodendüse
14. Fügen- und Polsterdüse
15. Kleiner Stecker
16. Ladegerät
17. Saugrohr aus Aluminium
18. Teppichbürste
19. Hartbodenbürste
20. weitreichende Fugendüse

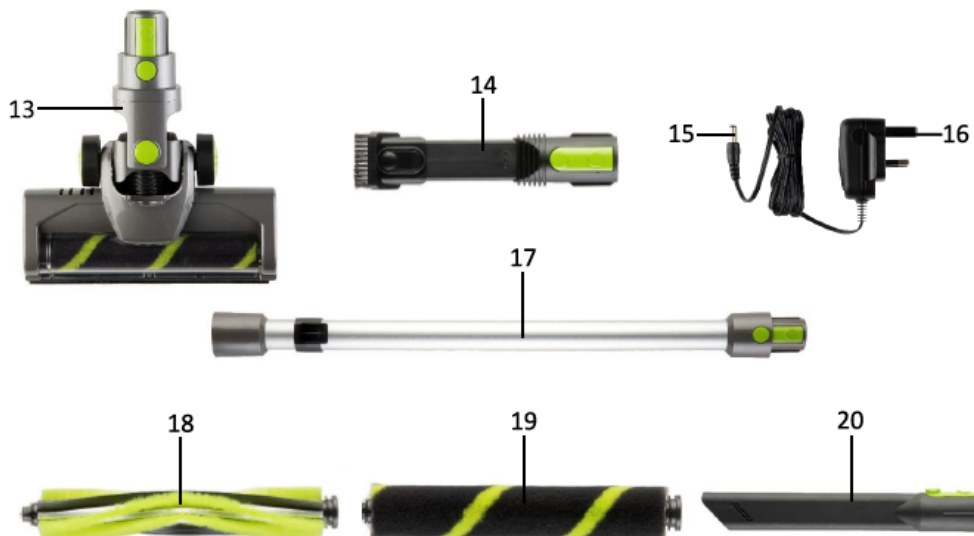

Vor der ersten Benutzung

Bitte lesen Sie diese Anleitung sorgfältig durch und bewahren Sie es zum späteren Nachschlagen auf.

Entfernen Sie alle Verpackungsmaterialien und entsorgen Sie diese verantwortungsvoll.

Aufladen des internen Akkus

Vergewissern Sie sich vor der Verwendung, dass der interne Akku wie folgt vollständig aufgeladen ist:

1. Stecken Sie den kleinen Stecker (15) des Ladegerätes (16) in die Ladebuchse (6).
2. Stecken Sie das Ladegerät (16) in die nächstgelegene Steckdose.
3. Die Akkuanzeige (5) leuchtet in der Reihenfolge a, b, c auf, um anzuzeigen, dass der interne Akku geladen wird.
4. Wenn der Akku vollständig aufgeladen ist (nach ca. 5 Stunden), leuchten die Akkuanzeige (5) wie in "c" unten, um anzuzeigen, dass der interne Akku vollständig geladen ist und das Ladegerät (16) entfernt werden kann.

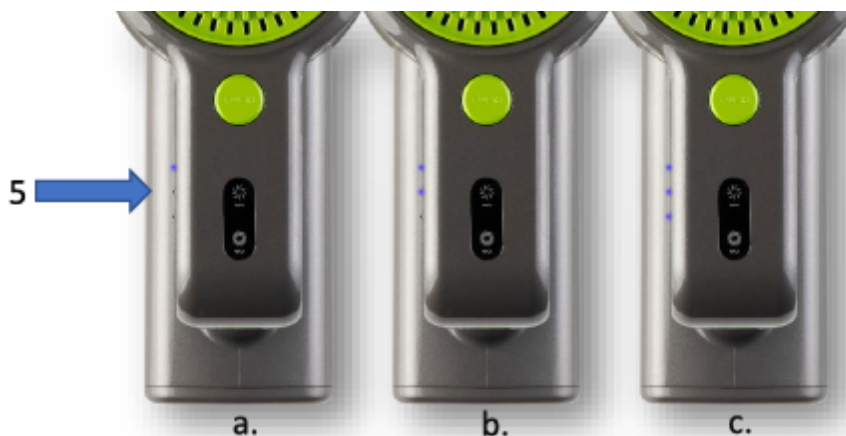

Hinweis: Die Akkuanzeigen erlöschen nacheinander während des Gebrauchs; wenn keine der Anzeigen aufleuchtet, muss der interne Akku aufgeladen werden.

Mocowanie akcesoriów

UWAGA! Przed użyciem upewnij się, że odkurzacz nie jest podłączony do ładowarki sieciowej.

Przystawka do podłogi

1. Wciśnij aluminiową rurkę (17) na wlot powietrza/kurzu (1), aż zatrzaśnie się, jak pokazano poniżej:

Anbringung von Zubehör

HINWEIS! Vergewissern Sie sich, dass der Staubsauger vor der Verwendung nicht an das Ladegerät angeschlossen ist.

Turbo-Bodendüse

1. Schieben Sie das Saugrohr (17) auf den Luft-/Staubeinlass (1), bis es wie unten gezeigt einrastet:



2. Schieben Sie die Turbo-Bodendüse (13) auf das andere Ende des Saugrohrs (17), bis sie einrastet.



Verwendung eines kabellosen Staubsaugers

Turbo-Bodendüse (13)

1. Bevor Sie die Turbo-Bodendüse (13) verwenden, wählen Sie zunächst den für den zu reinigenden Boden geeigneten Bürstentyp aus:

Wählen Sie die Teppichbürste (18) zum Saugen von Teppichen usw.

Wählen Sie die Hartbodenbürste (19) für die Reinigung von Vinyl-, Laminat-, Fliesenböden usw.



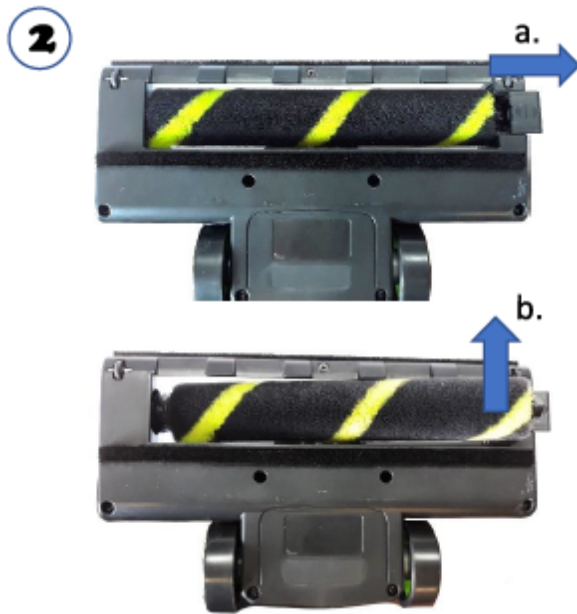

2. Um den Bürstentyp zu wechseln, schieben Sie den Bürstenhalteclip (a) an der Unterseite der Turbo-Bodendüse (13) wie links dargestellt nach rechts. Beachten Sie, dass die Hartbodenbürste (19) in diesem Beispiel bereits montiert ist.

Nehmen Sie die Hartbodenbürste (19) von der Turbo-Bodendüse (13) ab, wie unter (b) auf der linken Seite gezeigt.

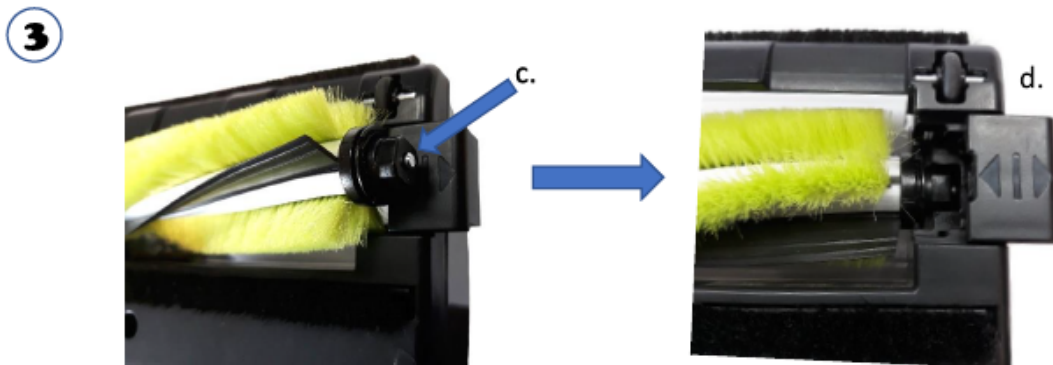

3. Achten Sie beim Einsetzen der Teppichbürste (18) darauf, dass das viereckige Ende "c" der Bürste in Richtung der Halteklammer zeigt, wie oben links dargestellt. Nach der Installation setzen Sie die Teppichbürste (18) in die Turbo-Bodendüse (13) ein, wie oben rechts "d" gezeigt.



4. Schieben Sie abschließend die Bürstenhalterung nach links, um die Bürste in ihrer Position zu halten (siehe Abbildung links). Der Staubsauger ist nun bereit für die Reinigung von Teppichböden.

Reinigung mit einem kabellosen Staubsauger

1. Fassen Sie den Staubsauger fest am Griff (7) an und drücken Sie die ON/OFF/Power-Taste (8 - Pfeil nach rechts), um den Staubsauger einzuschalten.

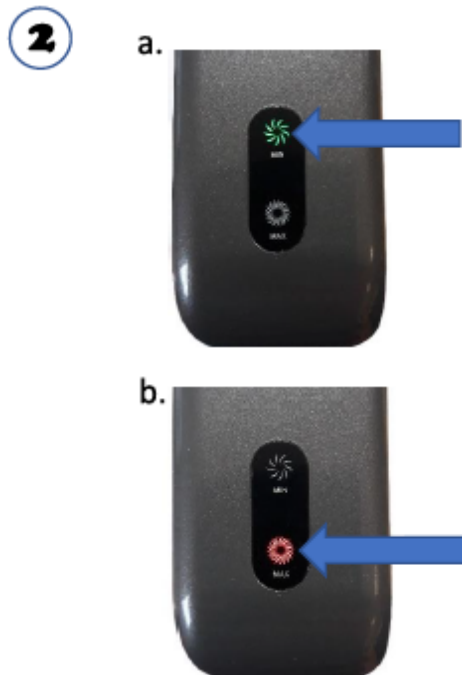

2. Drücken Sie während des Betriebs die ON/OFF/Power-Taste (8), um zwischen minimaler und maximaler Saugleistung zu wählen:

a. Drücken Sie zunächst die ON/OFF/Power-Taste (8) - die Leistungsstufe ist dann minimal, die Min/Max Power-Anzeige (9 - links abgebildet) leuchtet grün.

b. Ein zweiter Druck auf die ON/OFF/Power-Taste (8) wählt die maximale Leistungseinstellung, die Anzeige Min/Max Power (9) leuchtet rot.

c. Wenn Sie zum dritten Mal die Ein-/Ausschalttaste (8) drücken, schaltet sich der Staubsauger aus.



3. Setzen Sie Ihren Fuß vorsichtig auf die Turbo-Bodendüse (13), ziehen Sie den Staubsauger am Griff (7) und beginnen Sie zu saugen.

4. Wenn das Saugrohr (17) nicht benötigt wird, kann die Turbo-Bodendüse (13) direkt angebracht werden, wie rechts dargestellt, um schwer zugängliche Stellen wie Treppen, Autositze usw. zu reinigen.

4



Verwendung der Fugen- und Polsterdüse (14)

1. Befestigen Sie die Fugen- und Polsterdüse (14) am Saugrohr (17), um Teppichkanten und schwer zugängliche Stellen zu reinigen.



Links: Schieben Sie die Bürste zurück auf das Gerät, um die Fugen- und Polsterdüse für die Reinigung von Teppichkanten usw. freizulegen. Alternativ können Sie auch die weitreichende Fugendüse (20) verwenden.



Rechts: Ziehen Sie die Bürste über die Fugen- und Polsterdüse, um Gardinen, Polstermöbel usw. zu reinigen.

2. Wenn das Saugrohr (17) nicht benötigt wird, können Sie die Fugen- und die Polsterdüse (14) direkt am Staubsauger anbringen, was für die Reinigung von Polstermöbeln, Autositzen, Treppen usw. nützlich ist:



Entleerung und Reinigung

ACHTUNG! Trennen Sie den Staubsauger vor der Reinigung immer vom Ladegerät.

1



1. Wenn der Staubbehälter (4) bis zu dem durch den Pfeil auf der linken Seite angezeigten Füllstand gefüllt ist, muss er geleert und die Filter gereinigt werden.

ACHTUNG! Verwenden Sie den Staubsauger nicht über der oben angegebenen Stufe, da dies zu dauerhaften Schäden am Gerät führen kann.

2

2. Um den Staubsauger zu entleeren, halten Sie den Staubbehälter (4) über den Staubsaugerbehälter und drücken Sie auf die Entriegelungstaste des Staubbehälters (3), der Boden des Staubbehälters öffnet sich und der gesammelte Staub fällt in den Staubbehälter.



3



3. Nach dem Entleeren des Staubbehälters (4) setzen Sie das obere Ende der Fugen- und Polsterdüse (14) oder der der weitreichenden Fugendüse (20) in den Sockel der Filterbaugruppe ein, wie links dargestellt, und drehen Sie sie gegen den Uhrzeigersinn, um die konischen HEPA- und Zyklonfilter (2) zu entfernen.

4. Drehen Sie den HEPA-Filter im Uhrzeigersinn in Richtung des "ENTSPERRT"-Symbols, wie rechts eingekreist dargestellt, und entfernen Sie den Zyklonfilter.

4



5



5. Waschen Sie die konischen HEPA- und Zyklonfilter (2) unter fließendem warmen Wasser, bis sie sauber sind. Lassen Sie die Filter 24 Stunden lang vollständig trocknen, bevor Sie sie wieder verwenden.

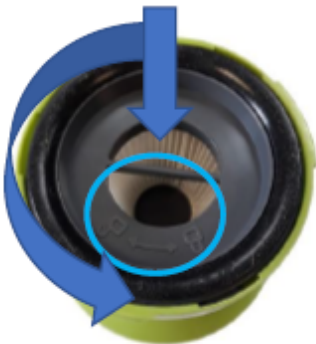

6

6. Setzen Sie den konischen HEPA-Filter (2) im Inneren des Zyklonfilters wieder ein, indem Sie den Filter gegen den Uhrzeigersinn in die "GESPERRT"-Position drehen, wie links eingekreist dargestellt.

7. Setzen Sie die konischen HEPA- und Zyklonfilter (2) wieder in den Staubsauger ein, indem Sie sie im Uhrzeigersinn drehen, wie im Kreis auf der rechten Seite dargestellt.



8. Drücken Sie die Entriegelungstaste (10) der Luftauslassfiltertür, um die Luftauslassfiltertür (11) zu öffnen. Nehmen Sie den Luftauslassfilter heraus und waschen Sie ihn unter fließendem, warmem Wasser aus, um ihn zu reinigen. Lassen Sie den Filter 24 Stunden lang vollständig trocknen, bevor Sie ihn wieder verwenden.

Pflege und Gebrauch eines kabellosen Staubsaugers

- Trennen Sie den Staubsauger vor der Reinigung immer vom Ladegerät.
- Reinigen Sie das Äußere des Staubsaugers mit einem sauberen, feuchten Tuch. Reinigen Sie niemals mit groben oder scheuernden Reinigungsmitteln.
- Tauchen Sie den Staubsauger oder das Ladegerät nicht in Wasser oder andere Flüssigkeiten.
- Leeren Sie den Staubbehälter (4), sobald er sein maximales Fassungsvermögen erreicht hat (siehe oben).*
- Reinigen Sie regelmäßig den konischen HEPA-Filter, den Zyklonfilter (2) und den Luftauslass (11) - siehe Tabelle unten.
- Lassen Sie die Filter 24 Stunden lang vollständig trocknen, bevor Sie sie wieder zusammenbauen und verwenden.

***HINWEIS:** Verwenden Sie den Staubsauger nicht, wenn der Staubbehälter (4) voll ist, da dies zu einer dauerhaften Beschädigung des Geräts führen kann.

Empfohlene Häufigkeit der Filterreinigung

Filter-Typ		Empfohlene Reinigungshäufigkeit
Konischer HEPA-Filter		<ul style="list-style-type: none"> • Schütteln Sie beim Entleeren des Staubbehälters den Schmutz aus. • Einmal im Monat unter warmem Wasser ausspülen. • Vor der Wiederverwendung 24 Stunden lang trocknen lassen.
Zyklonfilter		<ul style="list-style-type: none"> • Schütteln Sie den Schmutz einmal im Monat aus. • Einmal im Monat unter warmem Wasser ausspülen. • Vor der Wiederverwendung 24 Stunden lang trocknen lassen.
Luftauslassfilter		<ul style="list-style-type: none"> • Schütteln Sie den Schmutz einmal im Monat aus. • Entfernen Sie den Schaumstofffilter um den HEPA-Filter und spülen Sie ihn alle 3-6 Monate unter warmem Wasser aus. Vor der Wiederverwendung 24 Stunden lang trocknen lassen.

WARNUNG! Achten Sie darauf, dass die Filter regelmäßig gemäß der obigen Tabelle gereinigt werden. Wenn die Filter nicht regelmäßig gereinigt werden, wird die Leistung stark beeinträchtigt und das Gerät kann dauerhaft beschädigt werden



Verbrauchte Batterien sollten nicht mit dem Hausmüll entsorgt werden. Bitte recyceln Sie die Geräte dort, wo sie vorhanden sind. Wenden Sie sich an Ihre örtliche Behörde oder Ihren Händler, um Ratschläge zum Recycling zu erhalten. Elektroaltgeräte sollten nicht mit dem Hausmüll entsorgt werden. Bitte recyceln Sie die Geräte dort, wo sie vorhanden sind. Wenden Sie sich an Ihre örtlichen Behörden oder Ihren Händler, um Ratschläge zum Recycling zu erhalten.

Problemlösung

Problem	Mögliche Ursache	Mögliche Lösung
Das Gerät lässt sich nicht einschalten.	Der interne Akku ist nicht geladen. Das Ladegerät ist nicht an die Netzsteckdose angeschlossen.	Laden Sie den internen Akku auf. Vergewissern Sie sich, dass das Ladegerät vollständig in die Steckdose eingesteckt ist und die Steckdose eingeschaltet ist.
Schwache Absaugung oder schlechte Sammlung.	Die Staubbehälter ist voll. Die Filter sind verstopft.	Entleeren Sie den Staubbehälter.

	Es wurde ein niedriger Stromverbrauch gewählt.	Prüfen und reinigen Sie die Filter. Drücken Sie die Mini-/Max-/Power-Taste. (8)
Der Staubsauger macht ein "zischendes" Geräusch.	Der Luftstrom ist eingeschränkt.	Entleeren Sie den Staubbehälter. Prüfen und reinigen Sie die Filter. Beseitigen Sie gegebenenfalls eventuelle Verstopfungen.

EU-Konformitätserklärung

Malis B. Machoński sp. k. erklärt, dass der Staubsauger Maltec TURBOCYCLONE 3000 SUPER POWER alle Anforderungen der LVD 2014/35/EU, EC 2014/30/EU erfüllt und den folgenden Normen entspricht:

EN 60335-2-2:2010+A11:2012+A1:2013

EN 60335-1:2012+A11:2014+A13:2017+A1:2019+A14:2019+A2:2019

EN62233:2008

EN 55014-1:2017

EN 55014-2:2015

EN IEC 61000-3-2:2019

EN 61000-3-3:2013+A1:2019

Bartosz Machoński

Importeur:

Malis B. Machoński sp. k.
ul. Zbożowa 2E, Wysogotowo
62-081 Przeźmierowo
www.maltec.pl